

ZEPHYR 750 SUPER BANK

※ 取付け時に、必ず各部の増し締めをして下さい。

ノーマルより

45m/m Back
60m/m Up

- ① M10×35
- ② M8×35
- ③ M8×30
- ④ M8×20
- ⑤ カラー 10t
- ⑥ ロッド 180m/m
- ⑦ 鉄カラー 10t (小)

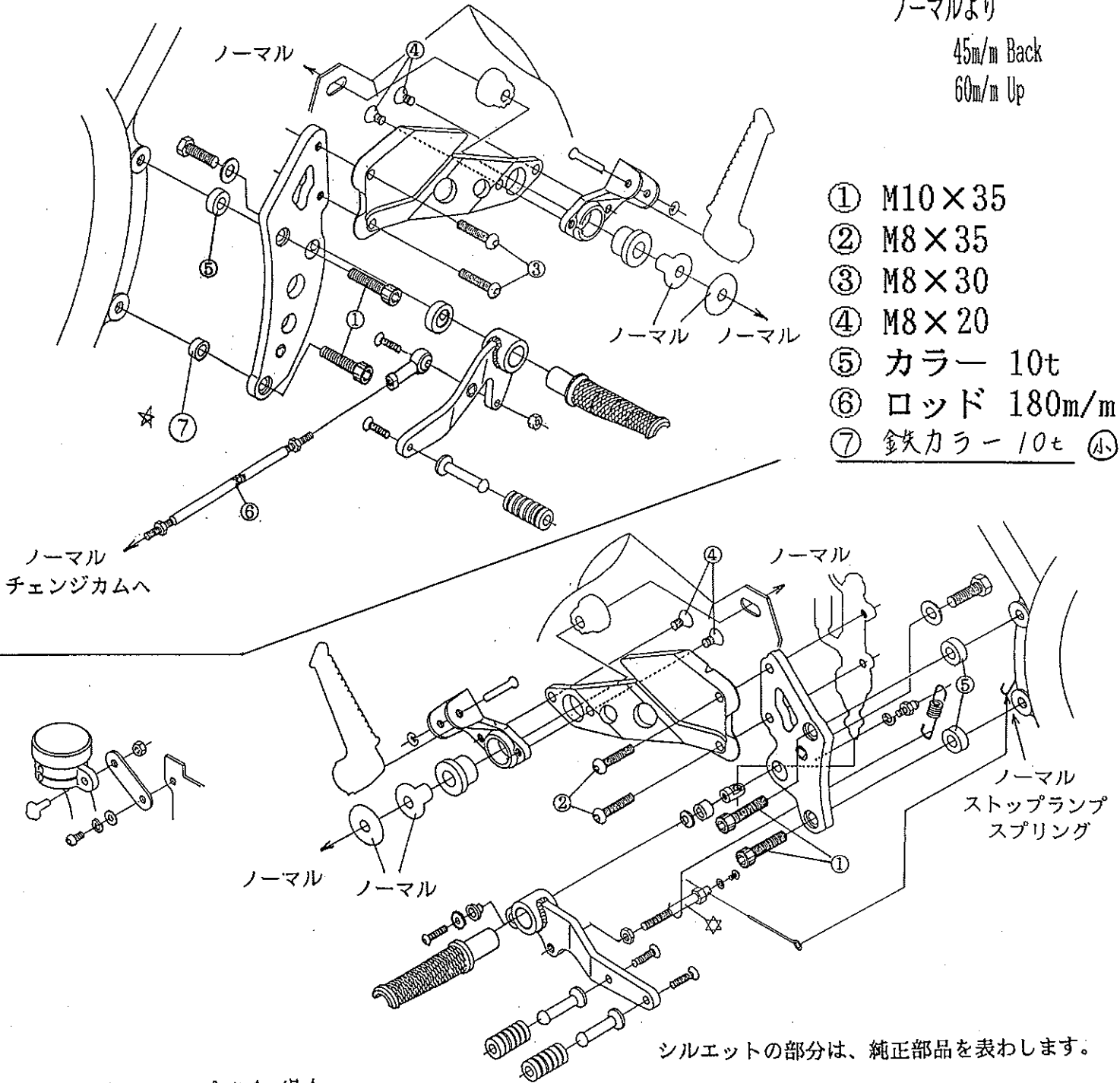

シルエットの部分は、純正部品を表わします。

タンデムステップ不要の場合

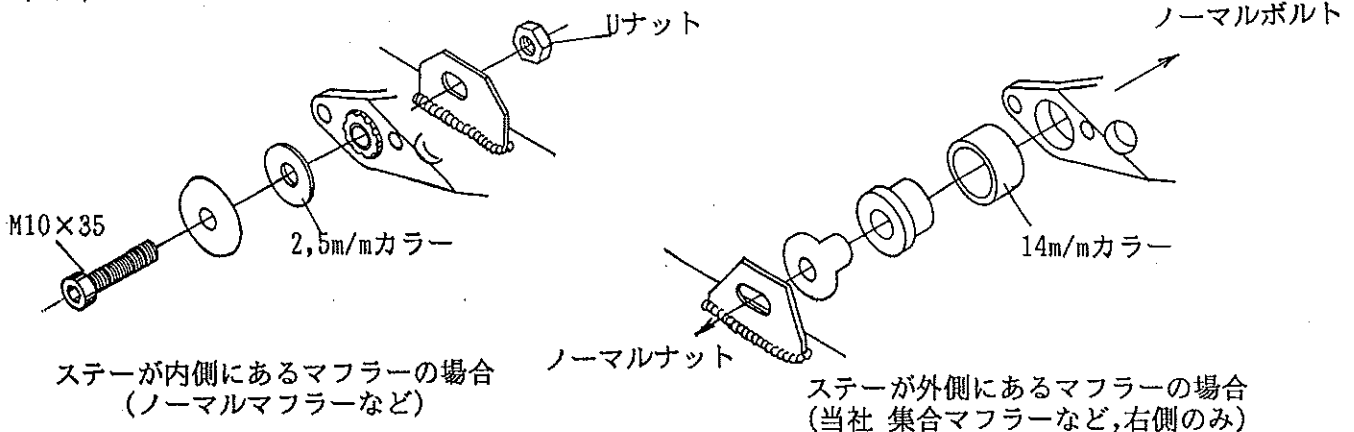

製品に関するお問い合わせは、Tel.0722 57 7600 ㈱日本ビート工業までどうぞ。

ZEPHYR 750/RS SuperBank 《取付説明書 補足版》

》》》 注意 ・ 必ずお読みください 《《《

- ◆ 本製品の取付作業は、オートバイメーカー発行のサービスマニュアルによる、確かな知識・技術を持ったバイクショップ又は、販売店に依頼する事をお勧めします。
- ◆ 本製品の取付作業は、エンジン・マフラー・など、が完全に冷えている状態で行ってください。ヤケド等の怪我の原因となります。
- ◆ 本製品の取付作業終了後、初期の段階で各部のボルト・ナットが緩み易くなっていますので、2～3日走行後必ず増し締めを行ってください。
- ◆ 製品に加工を施さないで下さい。重大な事故の原因になります。
- ◆ 御客様の装着されている当社外のマフラー製品、その他の部品等によっては本製品と干渉し、使用できない場合がありますので、予め御了承下さい
- ◆ 本製品の取付作業終了後、走行の前に、必ず、ブレーキの利き・引きずり・ブレーキランプの点灯確認・シフト周りのガタツキ等を確認してください。

◇ 取付作業に入る前に本商品の部品がきちんと揃っているかパーツリストと照らし合わせて確認してください。

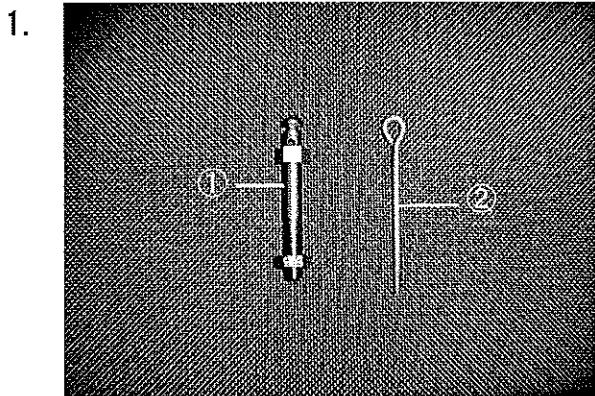

① スプリングロッド軸
② スプリングロッド

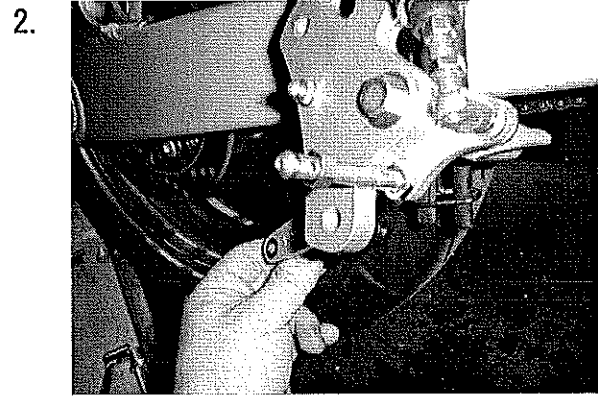

ペダルにスプリングロッド軸を4～6回転ねじ込み、仮留めます。(ロックナットは締めないで、ください。)

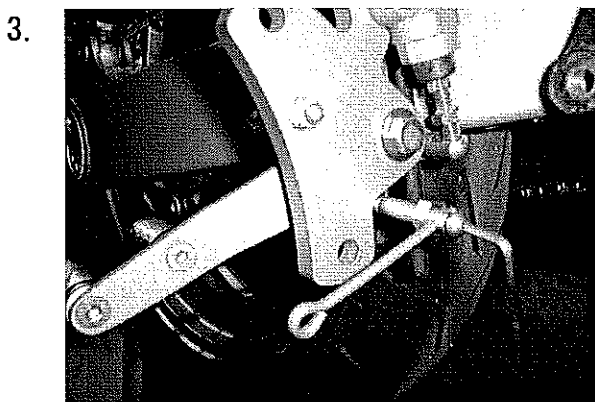

スプリングロッドをロッド軸の穴に通し、写真のように一番長くなる位置でしっかりと留めてください。

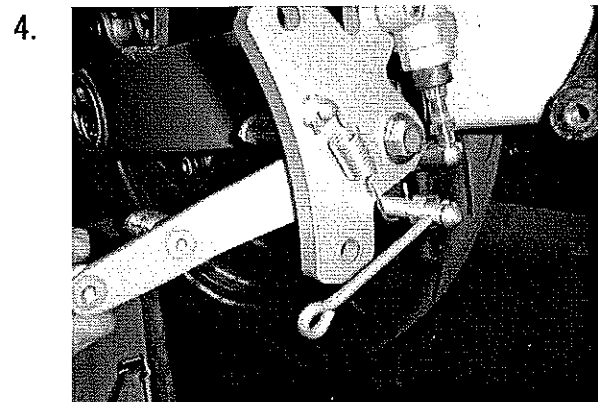

ロッド軸にペダルリターン springs を取り付けます。

5.

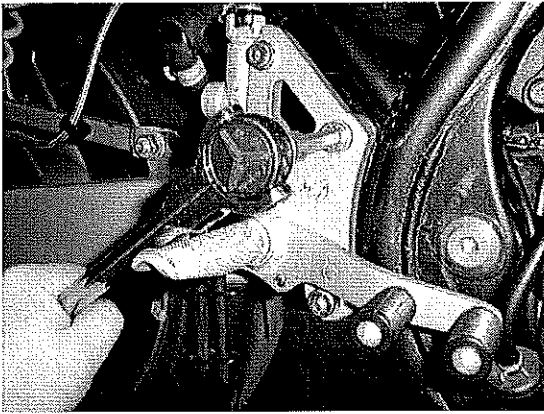

ステップユニットをフレームに取り付けます。

6.

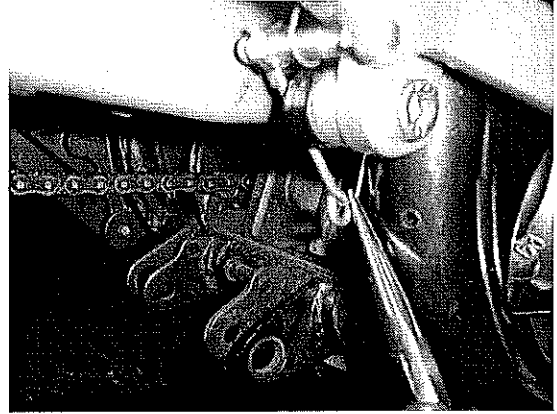

ストップランプスプリング（純正）を
ロッドに引っ掛けます。

7.

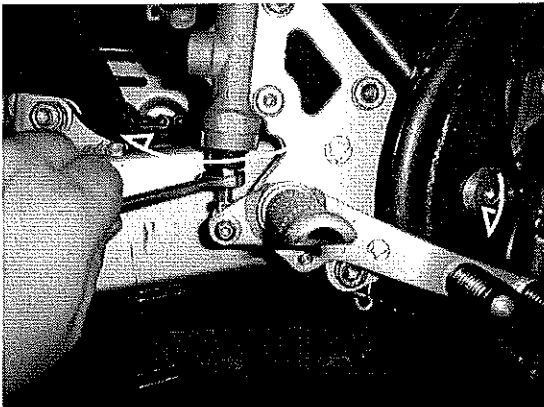

プッシュロッドを矢印の方向に回して、
ペダルが好みの位置になるように調整します。

8.

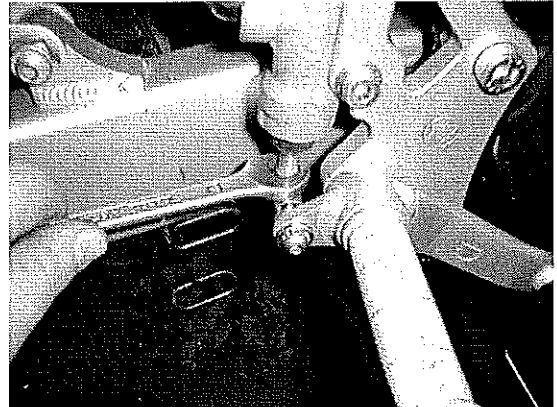

プッシュロッドのロックナットを締めて
ペダル位置を固定します。

9.

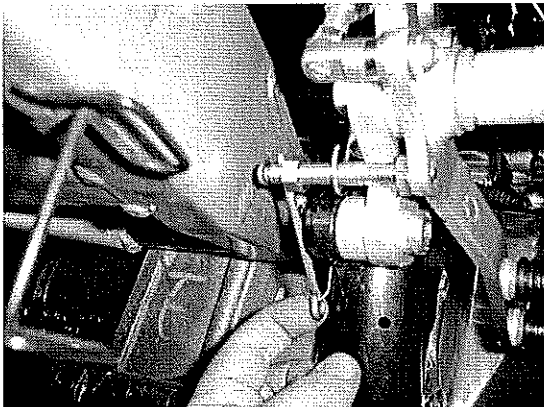

スプリングロッドの角度を変えてストップランプ
スプリングの張りを調整します。（この時、ロッドが
フレームに干渉する様であれば、ストップランプ
スイッチの調整ネジで位置を調整してください。）

10.

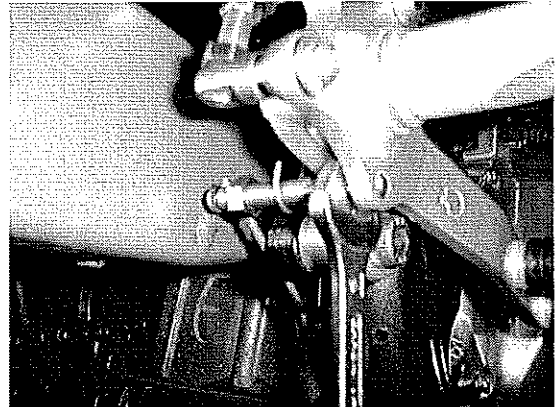

スプリングロッド軸のロックナットを締めて
角度を固定して終了です。

**！！最後に各部の締め忘れが無いか、ブレーキランプが確実に作動するか、
ブレーキに引きずりが無いかどうかを必ず確認してください。**

製品に関するお問い合わせは、
〒591-8014 大阪府堺市八下北3-53 ㈱日本ビート工業
Tel. 0722-57-7600 Fax. 0722-59-6600
までどうぞ。