

# ZEPHYR1100

# SUPER BANK

※ 取付け時に、必ず各部の増し締めをして下さい。

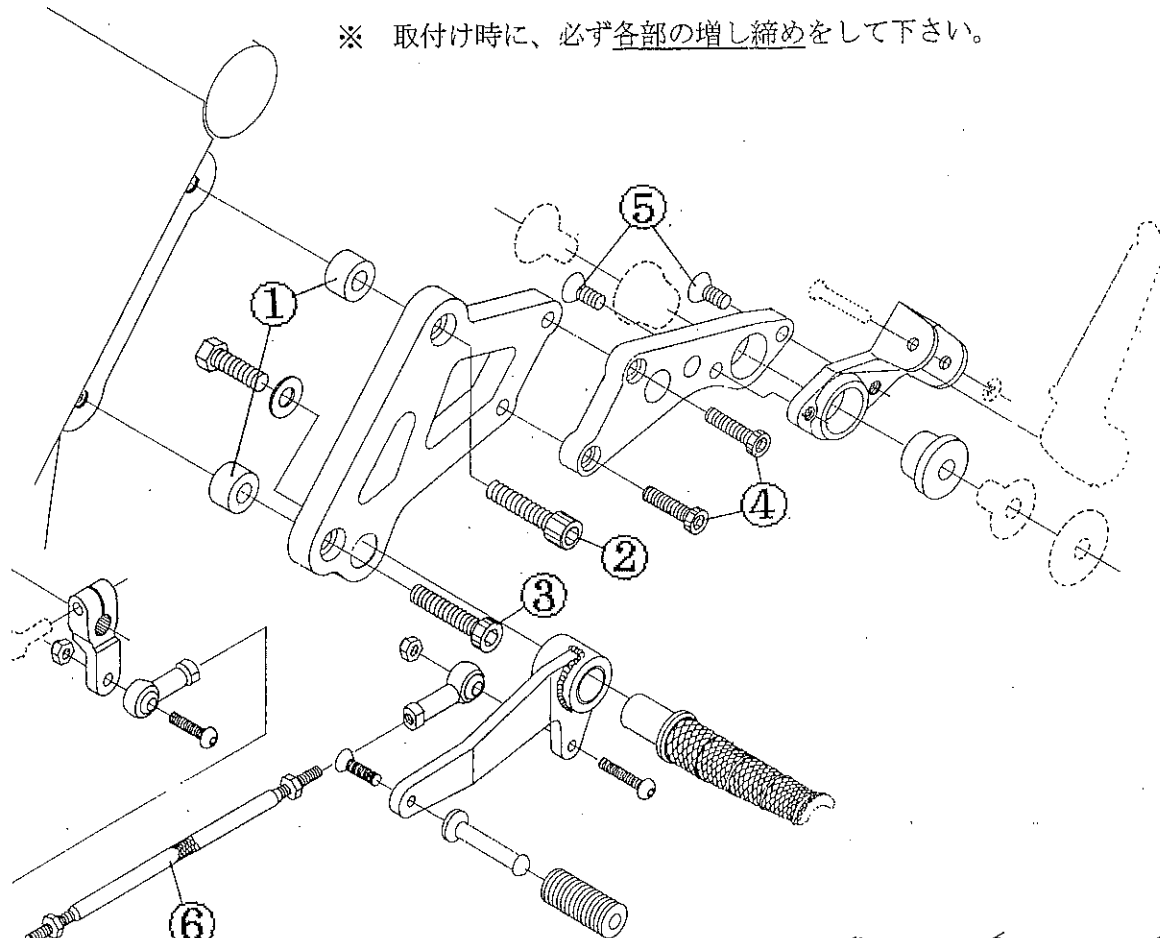

- ① 11tカラー
  - ② M10×35
  - ③ M10×35加工
  - ④ M8×25加工
  - ⑤ M8×20皿
  - ⑥ ロッド150mm
- 点線部分は、純正を使用

ノーマルより  
40mmBack  
40mmUp

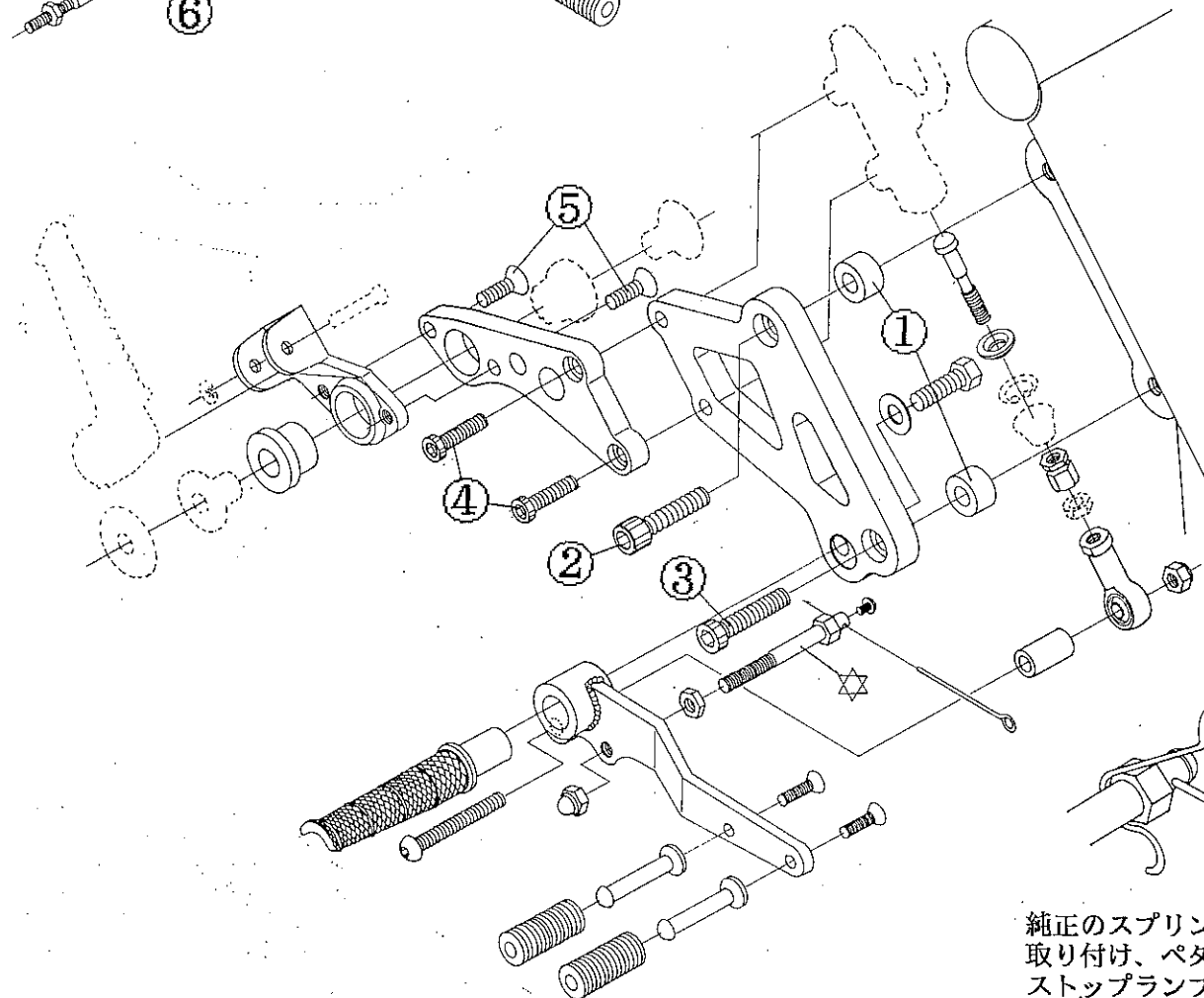

純正リターン  
スプリング

純正ストップ  
ランプ スプリング

純正のスプリング類を図の様に  
取り付け、ペダルを踏み込んで  
ストップランプが点灯する位置  
で、☆を締め付け、ロックします。

# リヤブレーキプッシュロッド交換 分解説明書

分解する前に必ずお読み下さい。

(基本分解図) 車種によって多少異なりますが、純正部品の構成図は、図のようになっております。

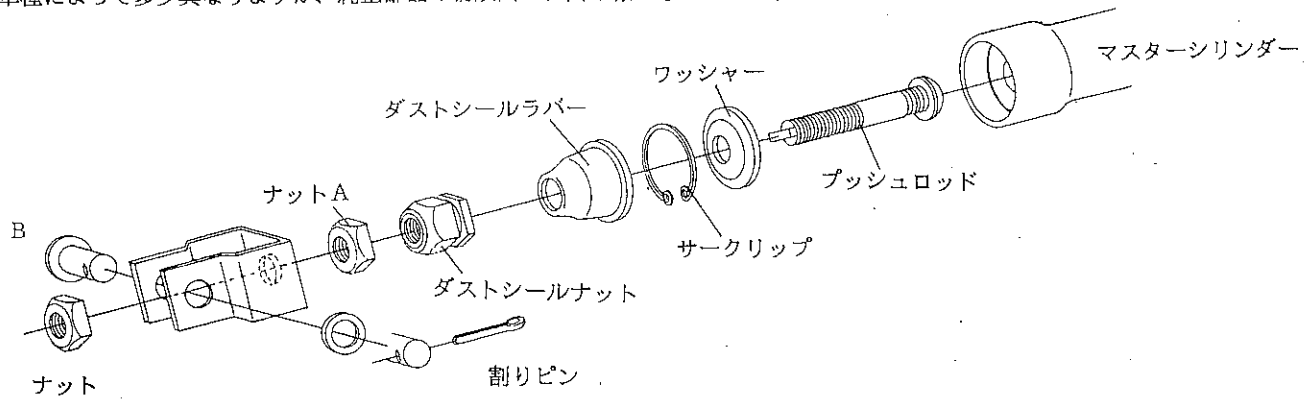

## 取り外し

①ダストシールナットを緩めて、ダストシールラバーと一緒にマスターシリンダーから抜きます。

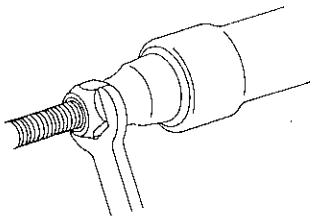

②ナットAを緩めて、割りピンを外しBを抜き取ります。

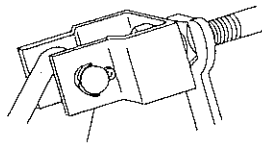

③図の様な状態にします。

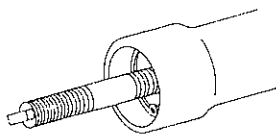

④サークリッププライヤーで矢印の穴をはさみながら、できれば上に向けて、ブレーキ液が飛び出ない様にプッシュロッドを押さえながら、ゆっくり抜き取ります。

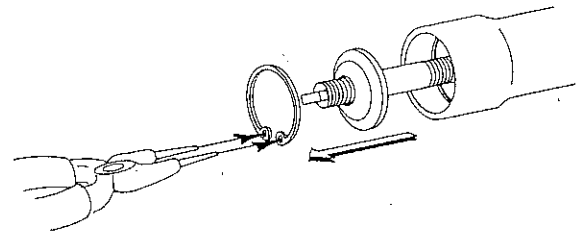

サークリッププライヤー

## [取り付け]

⑤図の様に付属部品(サークリップ・ダストシールラバーは純正使用)を組んで、指でゆっくり押しながら、④の図の様にサークリップをはさんで凹(段差)にはまるまで押し込みます。

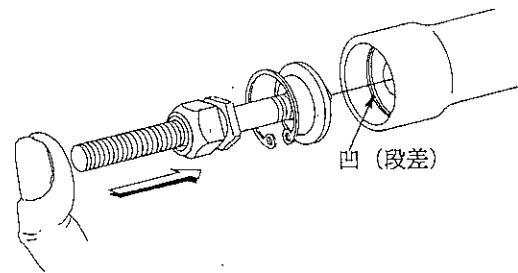

凹(段差)

⑥ダストシールラバーをダストシールナットの凹(段差)に図の様にはめ、マスターシリンダー内にはめ込みます。ナットAをロックして、次にダストシールナットをロックします。

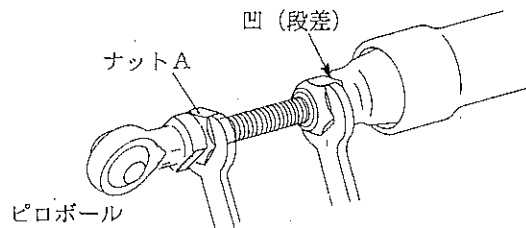

ピロボール

《注意》・ステップ装着後、ブレーキの効きを確認して、エア噛みしている様であれば、エア抜きを行って下さい。  
・ブレーキ液が漏れた場合は、ブレーキ液の量が規定内にあるか、確認して下さい。