

# ZEPHYR 1100 NEW NASSERT-R T-2

取り付け説明書

< 注意！ 作業前に必ずお読み下さい >

I. まず、パッケージの内容を下の写真でご確認ください。

- 取り付け作業に関しては、設備の整ったバイクショップ又は、パーツショップに作業依頼することをお勧めします。
- 取り付け作業は、必ず取り付け説明の各項目 注意事項 部品構成を理解した上で、作業を進めてください。
- 作業をされたショップの作業者は、ノーマルパーツ及び説明書などは、必ずユーザーの方へお渡しください。

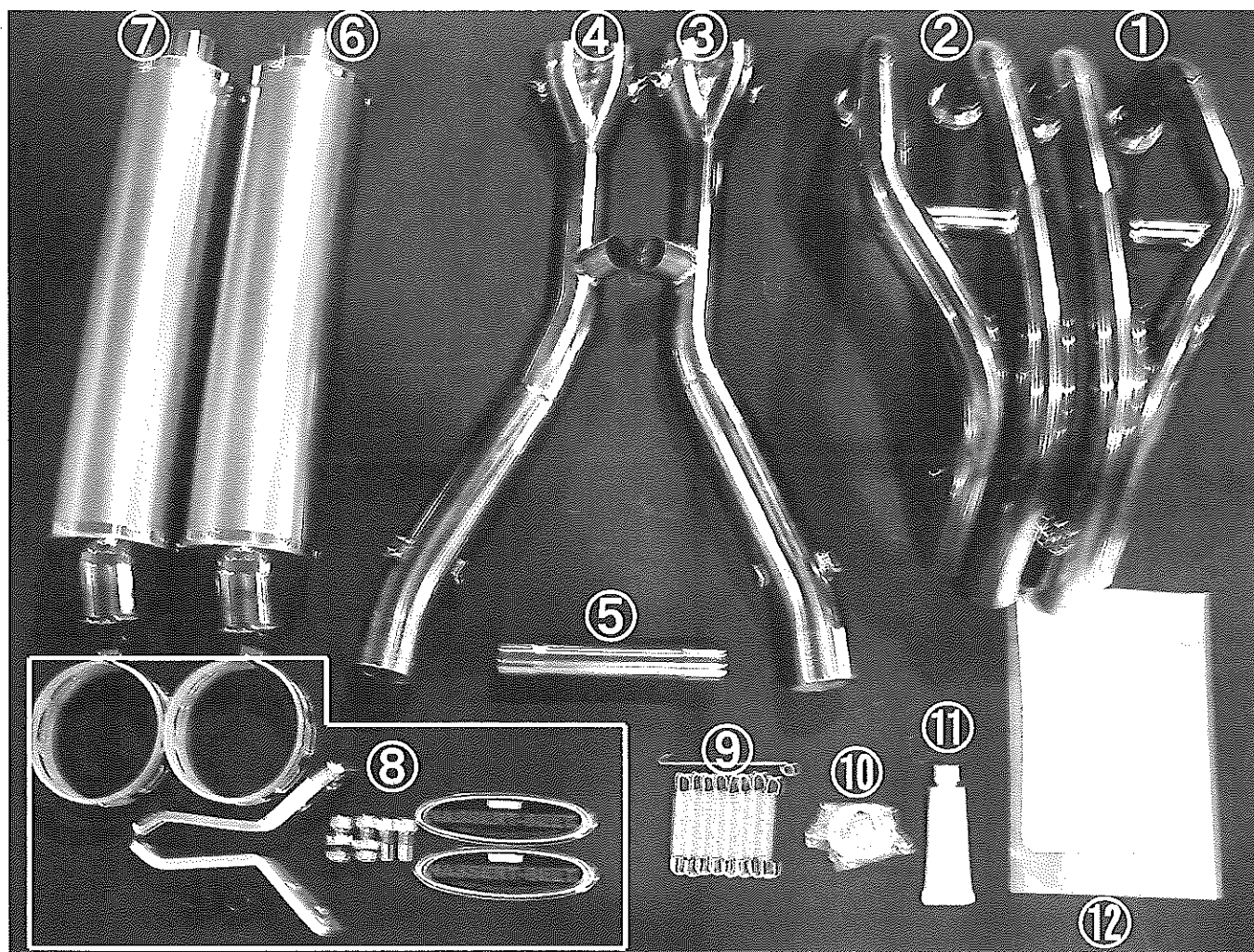

① エキパイ 1 番 2 番	⑦ サイレンサー (左)
② エキパイ 3 番 4 番	⑧ サイレンサー取付部品セット
③ テールパイプ (右)	⑨ マフラスプリングセット
④ テールパイプ (左)	⑩ エキパイガasketセット
⑤ バイパスパイプ	⑪ 耐熱シリコン
⑥ サイレンサー (右)	⑫ 保証書セット

## II. ノーマルマフラーを取り外して下さい。

- (1) ノーマルマフラーを取り外して、エキゾーストガasketを付属の新品に交換して下さい。(写真①)
- (2) センタースタンドストッパーを取付けます。(別紙参照)

※ ガasketのエンジン取付け面に、付属のシリコンを少量塗布して取付けるとガasketの落下を防ぎ効率よく作業が進めやすくなります。  
また、純正ナット・フランジ類は、ナサートマフラー取付けに使用しますのでなくさないで下さい。



## III. ノーマルステッププレートを取り外して、ノーマルステッププレートにサイレンサーステーを取付けます。 ☆スーパーバンク対応仕様の方はIVに進んで下さい。

- (1) 取り外した右側ステッププレート裏側のゴムブッシュを、付属の座付きカラー (写真①) に取り替えます。
- (2) サイレンサーステーにストッパーボルトをしっかりと取付けます。(写真②)
- (3) ステッププレート裏側のストッパーボルトのアタリ部を脱脂してから、(写真③) 付属の傷防止シートをしっかりと貼り付けます。
- (4) ノーマルステッププレートを車体を取付けてから、ノーマルボルト・ナット・カラーを使ってサイレンサーステーをノーマルステッププレート裏側に取付けます。(写真④) ※ストッパーボルトをしっかりとノーマルステッププレート裏側の溝にあわせてサイレンサーステーを止めて下さい。
- (5) 左側も同じように取付けます。

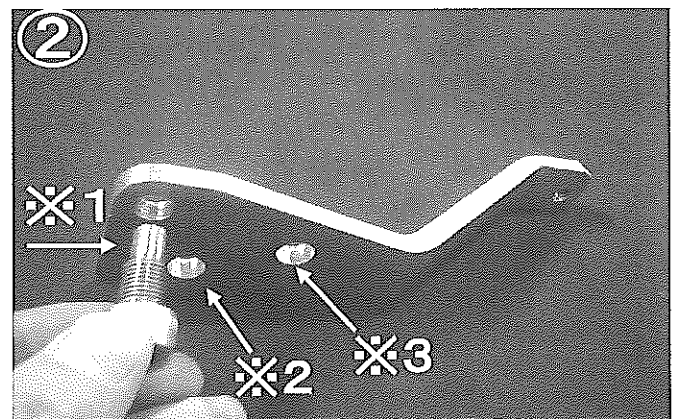
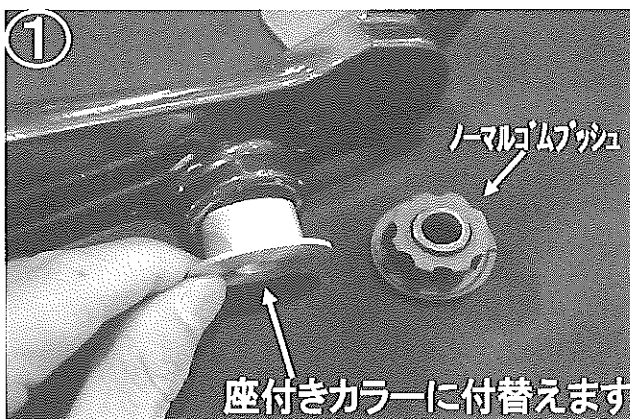

※1 ストッパーボルト

※2 純正ボルトを通す穴に使用します。

※3 この貫通穴は使用しません。(スーパーバンク取付けの最に使用します)

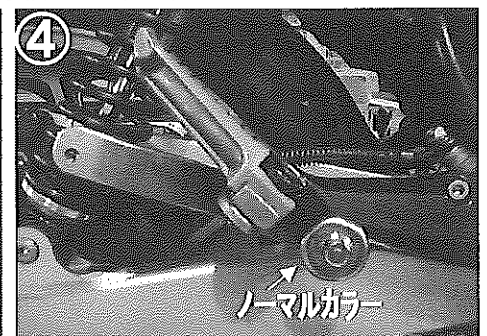
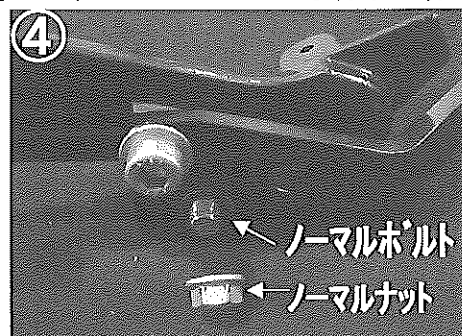
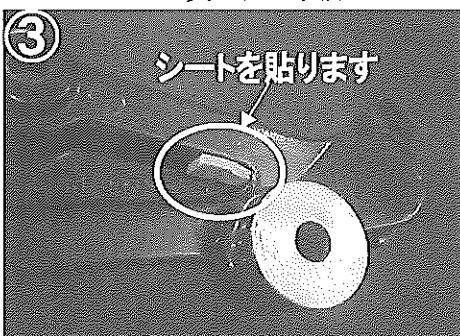

## ハイパーバンク装着時の取り付け方法

ノーマルマフラー取り付けステーを取り外し、付属のサイレンサーステーを、付属の M8 丸キャップボルトで、取り付けします。

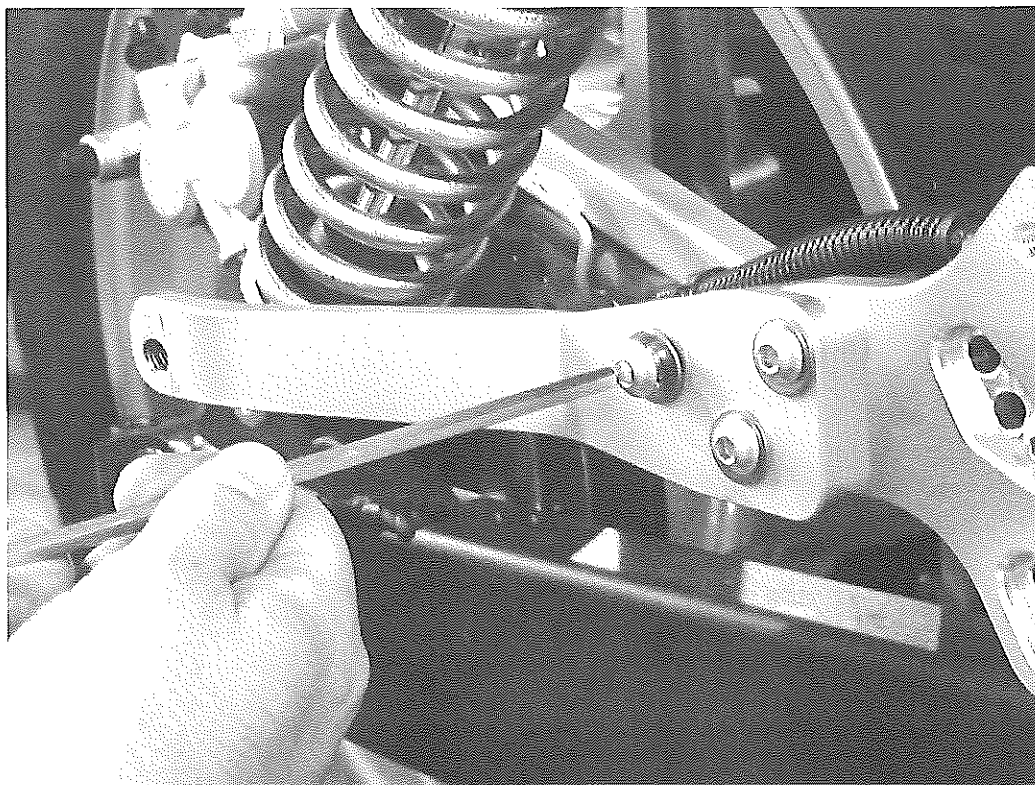

(株)日本ビート工業

## ZEPHYR 1100

## センタースタンドストッパー

## 取付説明書

- ・純正ボルトを取り外した穴に  
スタンドストッパーを差し込み  
付属のボルトで締め付ける。

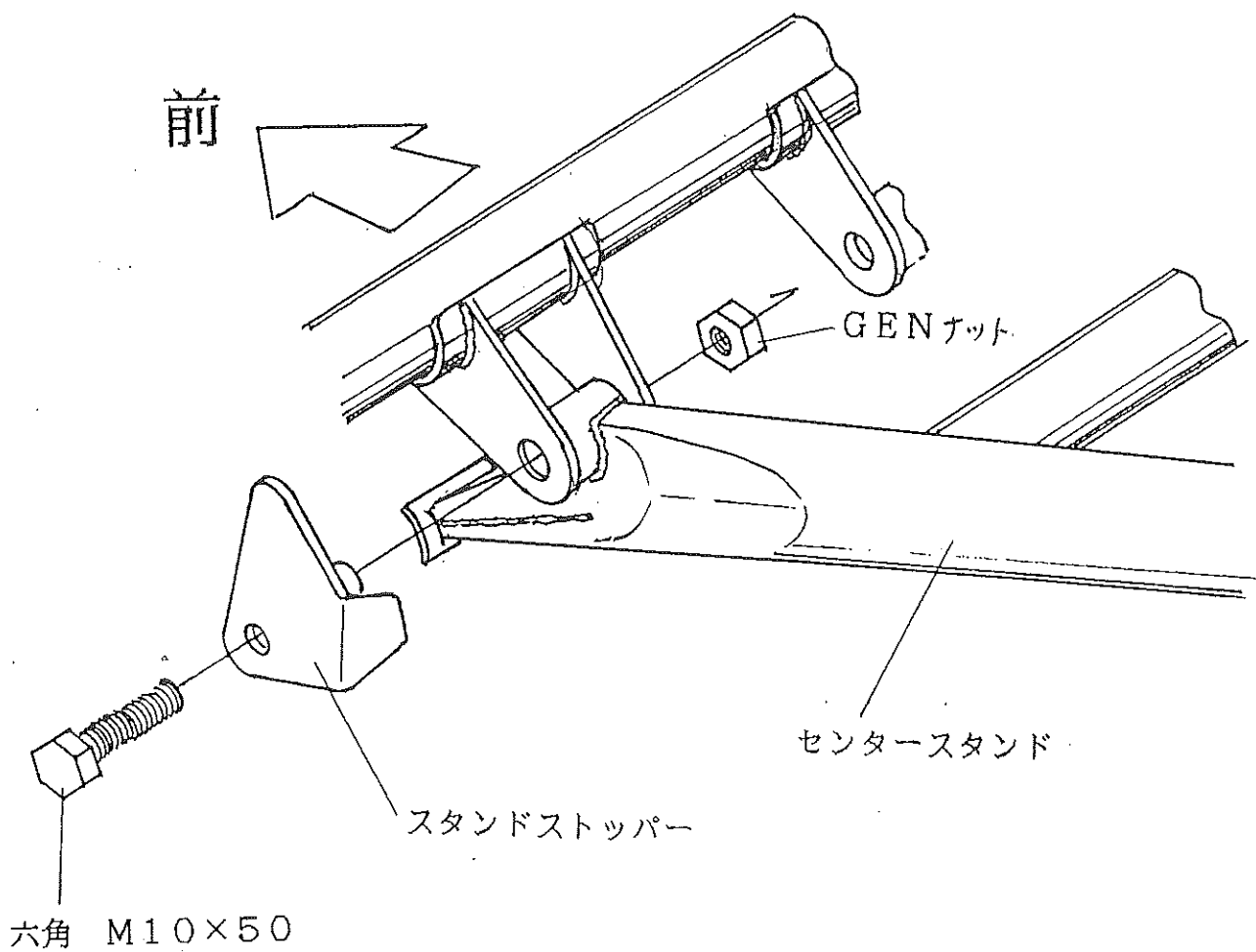

IV. スーパーバンクにナサートT2用タンデムA s s yとサイレンサーステーを取付けます。

☆ スーパーバンクを先に取付けておいて下さい。☆ ノーマルステップ対応仕様の方はVに進んで下さい。

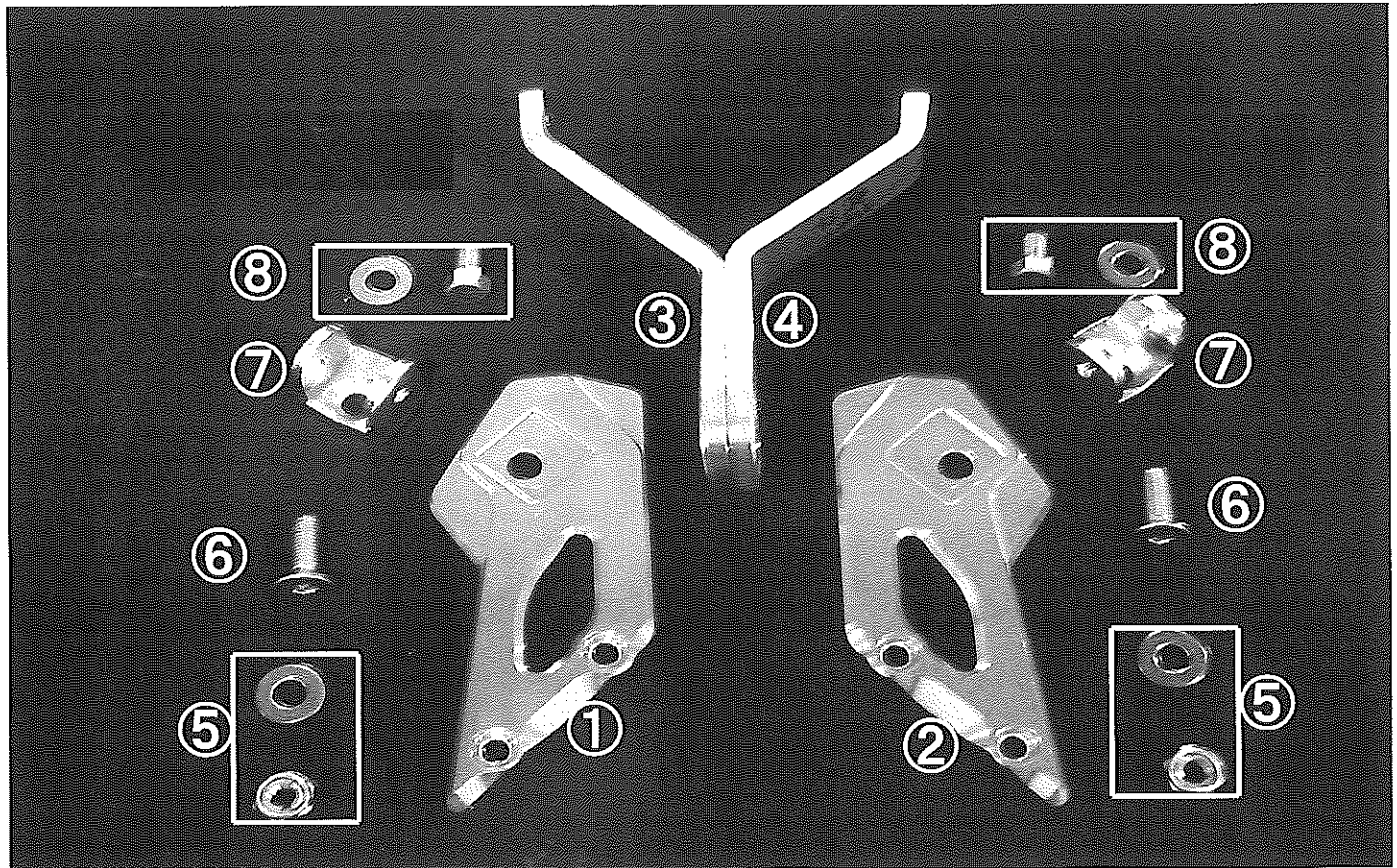

- ① 右側タンデムホルダープレート
  - ② 左側タンデムホルダープレート
  - ③ 右側サイレンサーステー
  - ④ 左側サイレンサーステー
  - ⑤ M10Uナット・ワッシャP1.5
  - ⑥ M10×40皿ボルトP1.5
  - ⑦ タンデムホルダー (左右共通)
  - ⑧ M10×16六角ボルトP1.5
- ※ まずは以上のパーツを御確認して下さい。

- (1) 右側タンデムホルダープレートと右側サイレンサーステーを、写真①のように穴位置を合わせてから⑧M10×16六角ボルト・ワッシャで写真②のように裏側から取付けます。
- (2) タンデムホルダープレートにタンデムホルダーを、⑥⑤ボルト・ナット・ワッシャで取付けてからノーマルタンデムステップを付けます。(写真③)

※1 このタップ穴は使用しません。(ノーマルステップ取付けの際に使用します。)

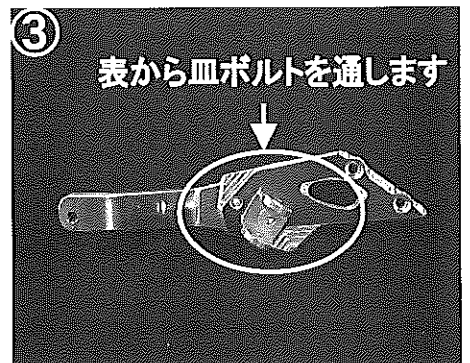
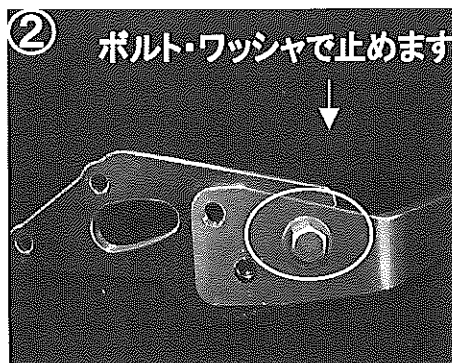
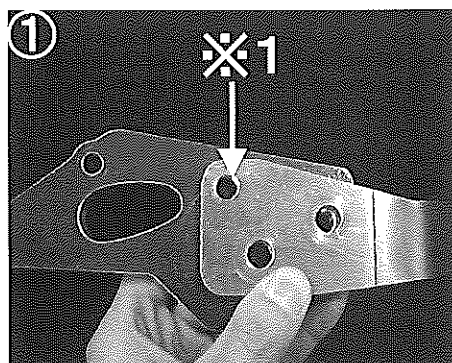

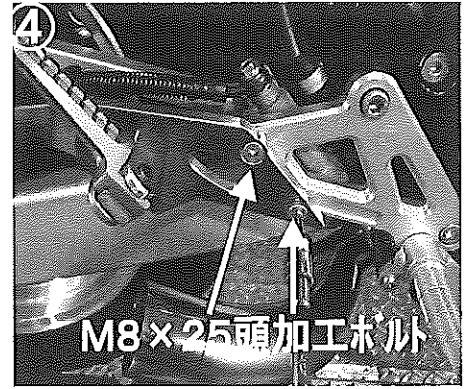
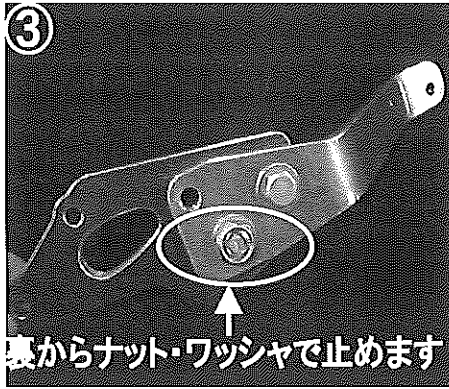

- (3) スーパーバンクとブレーキマスターシリンダーを取付けている、スーパーバンクに付属のM8×25頭加工ボルト2本で、ホルダープレートをスーパーバンクに取付けます。(写真④)
- (4) 左側も同じように取付ます。

V. ナサートマフラーの仮付け。 ☆ 接合部にシリコンをうすく塗布して下さい。

- (1) ①エキパイ1番2番をテールパイプ左側にしっかり差し込みスプリング引きします。
- ②エキパイ3番4番をテールパイプ右側にしっかり差し込みスプリング引きします。
- (2) スプリング引きした②エキパイを、ノーマルエキパイフランジとナットで車体に仮止めします。
- (3) ②エキパイのテールパイプ側に、付属のバイパスパイプを奥まで差し込みます。
- (4) ①エキパイを②エキパイバイパスに差し込みつつ、ノーマルエキパイフランジとナットで車体に仮止めします。

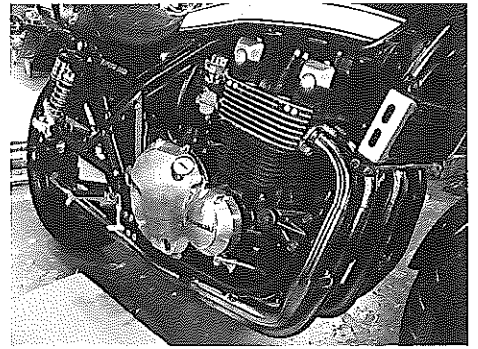
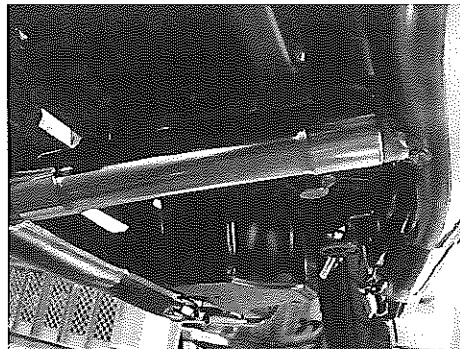

※ 左側エキパイは、センタースタンドなどがあるため、なるべくオイルパンに寄せて下さい。

(5) サイレンサーにバンドとジョイントステーを、下図を参考に仮組して下さい。

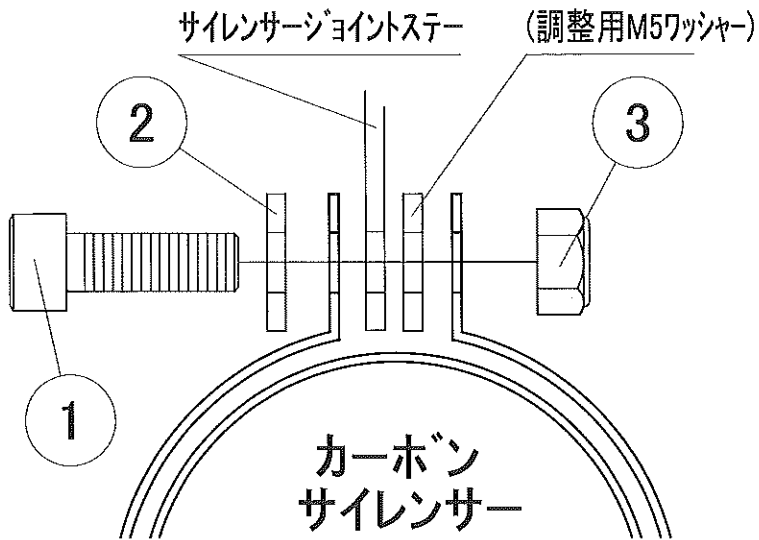

- ① キャップボルトM5×15
- ② プレート(2穴)
- ③ ナットプレート(2穴)

※ サイレンサーバンドのボルトは、締め付けずにバンドがまわる程度にして下さい。

☆ チタン系サイレンサーの場合は、サイレンサーとサイレンサーバンドの間にバンドガスケットが入りますが、バンドガスケットとサイレンサーの間に、パーツクリーナーを吹きかけるとサイレンサーバンドを動かしやすくなります。

(6) 仮組みしたサイレンサーをテールパイプに差し込み、付属のボルト①M10×25キャップボルト・②t5カラー・③Uナットでサイレンサーステーに仮止めしてスプリング引きします。

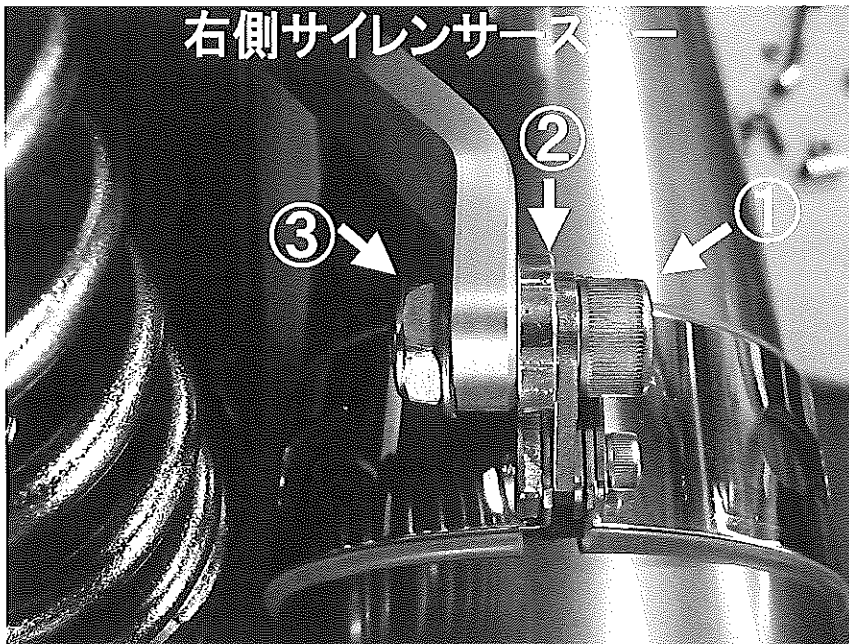

## VI. 調整・本締め。

- (1) バイパスパイプが奥まで入っているか、確認してから エキパイ 1 番 2 番をなるべくオイルパンに寄せて、エキパイフランジボルト軽く締めます。
- (2) バイパスパイプが奥まで入っているか、確認してから エキパイ 3 番 4 番をなるべくオイルパンに寄せて、エキパイフランジボルト軽く締めます。
- (3) この時、下の写真のように各クリアランスを確認します。

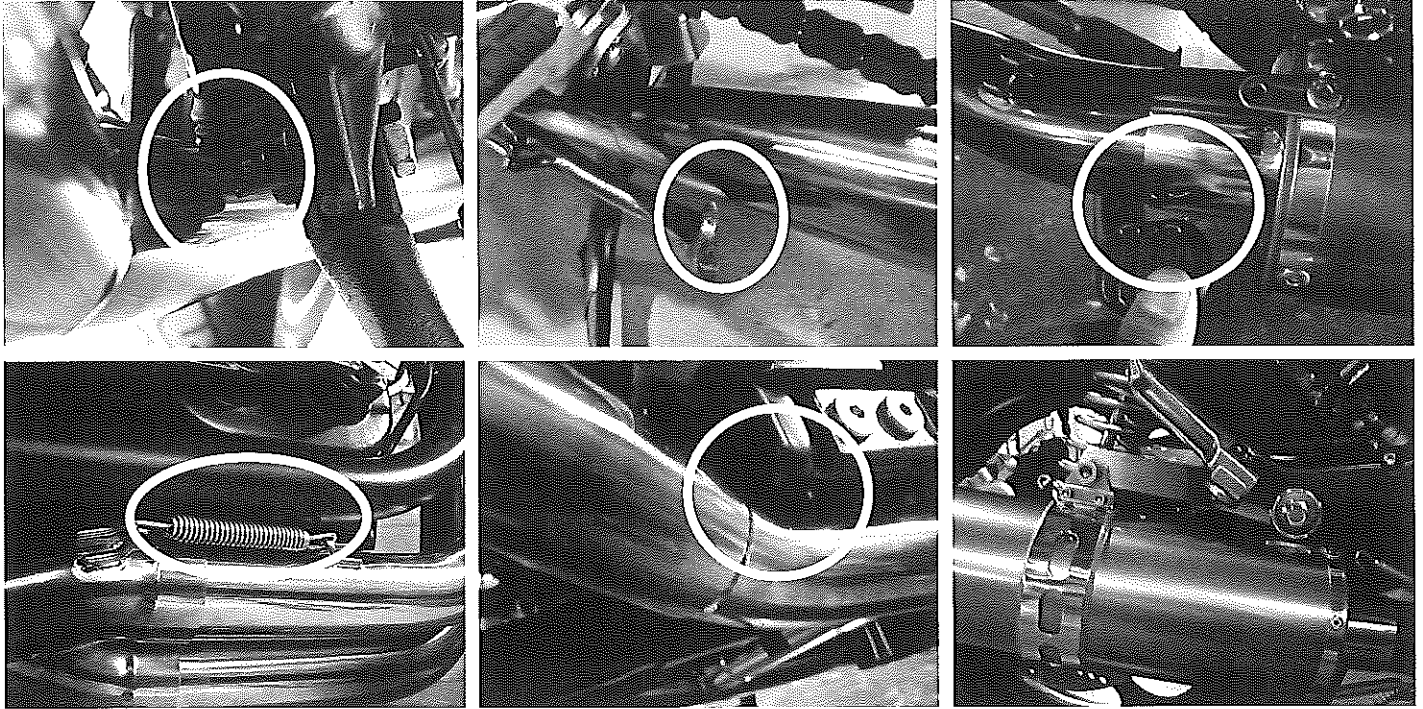

- (4) サイレンサーの角度・向きなどを調整して、各ボルトを本締めします。再度、各クリアランスがとれているか確認します。※サイドスタンド・センタースタンドのクリアランスは、特に注意！！
- (5) マフラー全体をパーツクリーナーなどでキレイに拭きあげて、エンジンをかけて排気漏れがないか等全体をチェック終了です。

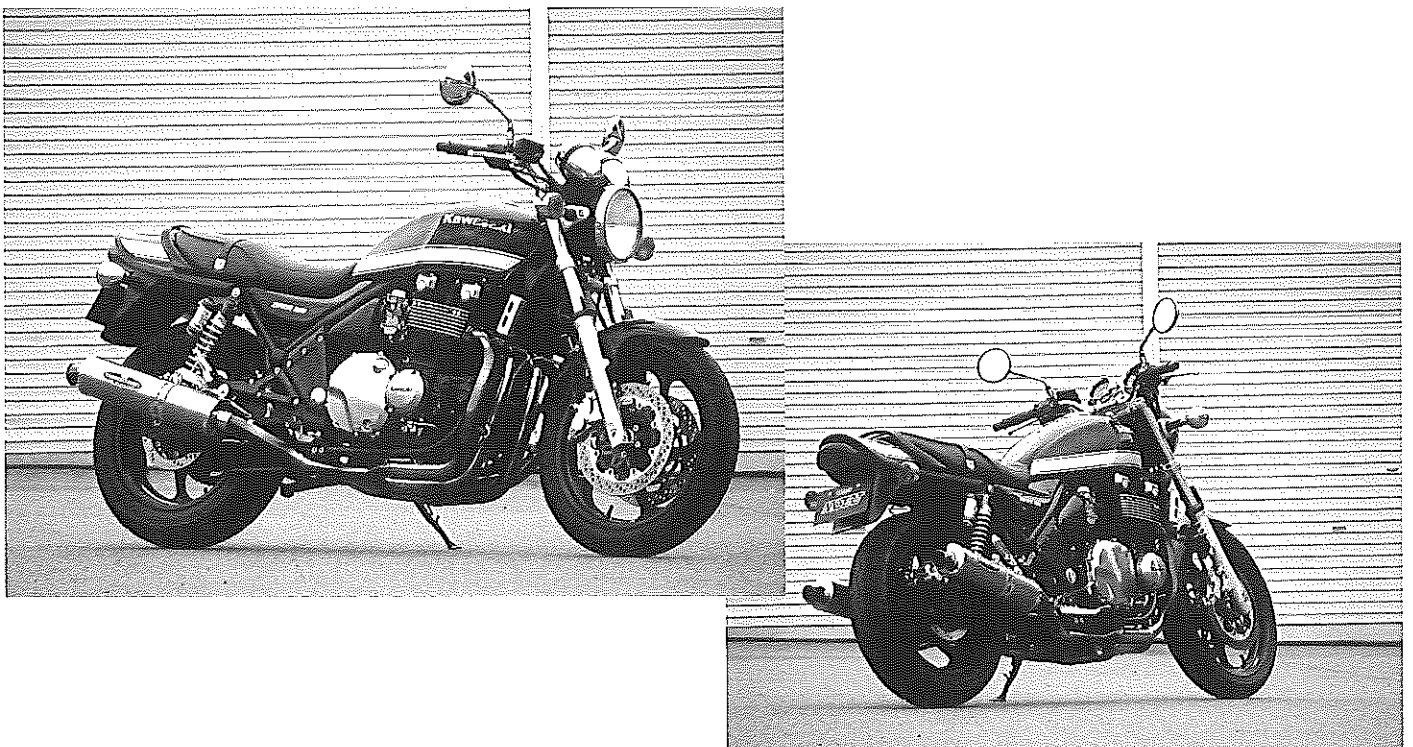



# BEET NASSERT Dyno Data

DYNOJET RESEARCH

CF: 修正無し スム-バンク: 5

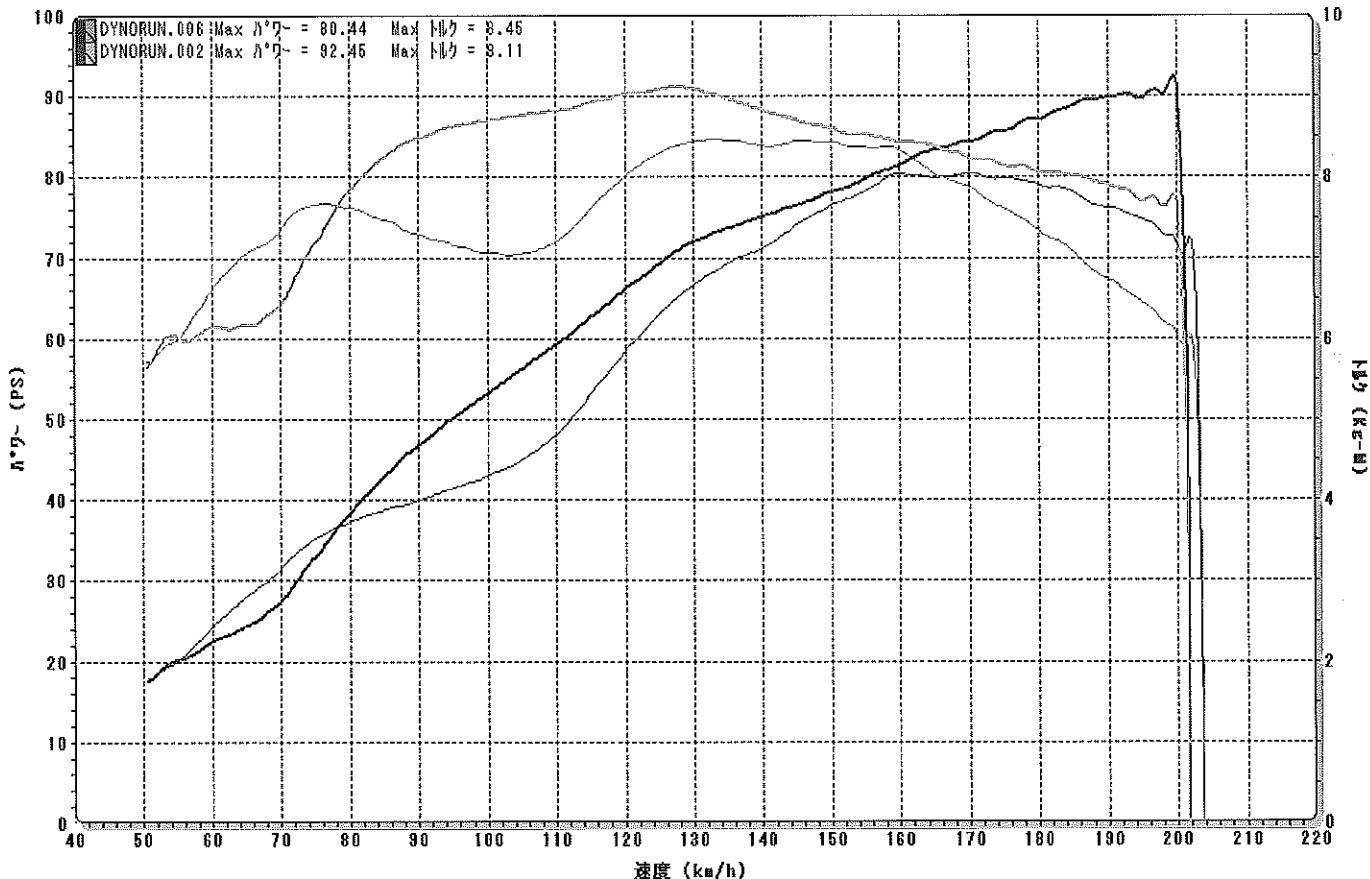

〈 仕様 〉

- オイル交換 ○
- オイルフィルター交換 ○
- センタースタンド ○

☆ この度はNASSERTマフラーをお買い上げ頂き有り難うございます。  
 ノーマルステップ対応仕様をご購入のお客様にはスーパーバンクをお求めの際は、T-2マフラーご使用の旨お伝えいただければ、T-2対応スーパーバンクにて出荷させていただきます。  
 今後とも BEET 製品を宜しくお願いします。

# BEET

- ホームページアドレス <http://www.beet.co.jp/>
- メールアドレス
  - 商品関連 [sales@beet.co.jp](mailto:sales@beet.co.jp)
  - 技術関連 [support@beet.co.jp](mailto:support@beet.co.jp)

製品に関するお問い合わせは、  
 〒591-8014 大阪府堺市八下北 3-53 (株) 日本ビート工業 までどうぞ。

Tel **0722-57-7600** Fax **0722-59-6600**

BEET JAPAN INDUSTRY CO., LTD.