



BEET レーシングマフラー

NASSERT Evolution Type II RACING
KAWASAKI ZX25R ('20)

取扱説明書

▲ 注意 作業前に必ずお読み下さい。

パッケージの内容を下の写真でご確認下さい。

● 本製品はレース専用部品ですので、一般公道の走行は絶対にしないで下さい。

- 取り付け作業に関しましては、設備の整ったバイクショップ又は、パーツショップに作業依頼することをお勧めします。
- 取り付け作業者は、必ず取り付け説明の各項目、注意事項、部品構成を理解した上で、作業を進めてください。
- 作業をされたショップの作業者は、ノーマルパーツ及び説明書などは必ずユーザーの方へお渡し下さい。

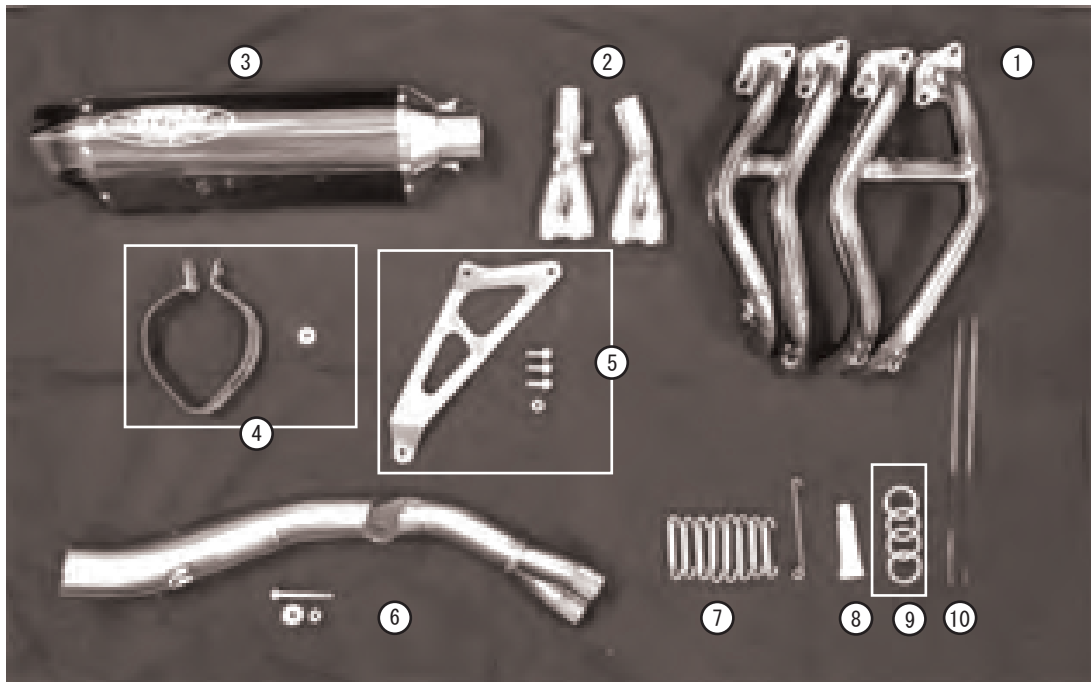

1	エキパイセット #1-2 #3-4	6	テールパイプセット
2	集合部セット #5 #6	7	スプリングセット
3	サイレンサー	8	耐熱シリコン
4	サイレンサーバンドセット	9	エキパイガスケットセット
5	サイレンサーステーセット	10	タイラップ

I ナサートマフラーの取り付け準備

【サイレンサーステーの取り付け】

- ノーマルタンデムブラケットを取り外し、サイレンサーステーを取り付けます。
- ※ フランジキャップボルト M8x20 を使用



【クイックシフターの配線取り回し変更】 ※クイックシフター取付車両のみ

- エンジン左前部

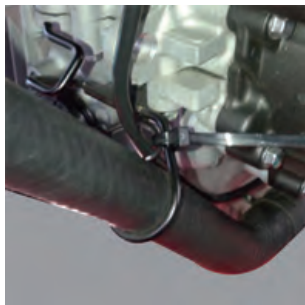
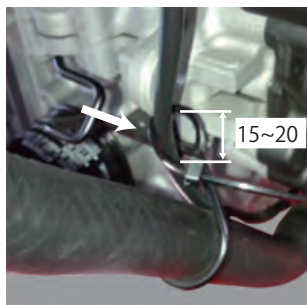

※ コードがスムーズに動くか確認します。

- クイックシフター取付コードをラジエーターホース側に移動し付属のタイラップでコードを囲み 15 ~ 20mm の輪を作ります。
- 出来た輪をタイラップでステーに固定し余分な部分を切り取ります。

II ナサートマフラーの取り付け 1

【エキパイの取り付け】

- エキパイガasketを付属(A)に交換します。

HINT 耐熱シリコンを少量塗っておくと落下防止になり取り付けやすくなります。

- ノーマルのナットを使ってエキパイを取り付けます。
仮止めの状態にしておきます。

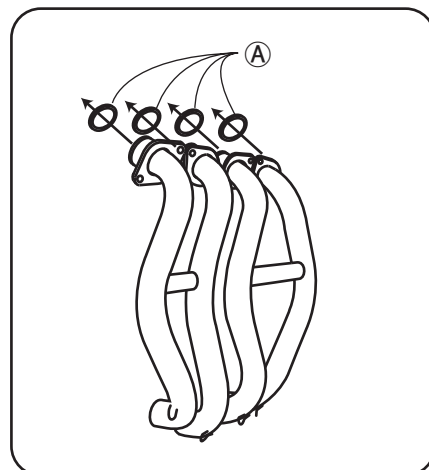

【集合部の取り付け】

- 組み立て時、差し込み部分に薄く耐熱シリコンを塗布してください。
- エキパイに集合部を差し込みスプリング(4個)を取り付けます。

HINT 集合部のジョイント部分は高精度に出来ていますので、プラスチックハンマー等で軽く振動を与えながら慎重に組み立てます。

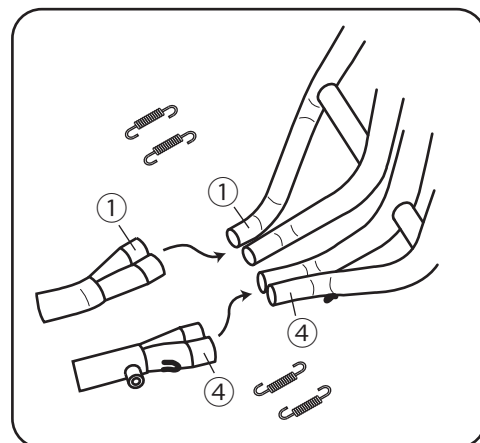

Ⅱ ナサートマフラーの取り付け 2

【テールパイプの取り付け】

- 組み立て時、差し込み部分に薄く耐熱シリコンを塗布してください。
- エキパイに集合部を差し込みスプリング(2個)を取り付けます。

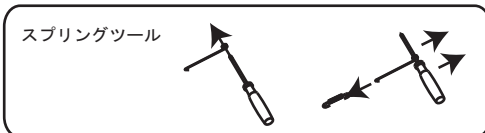

- テールパイプステーを仮止めします。

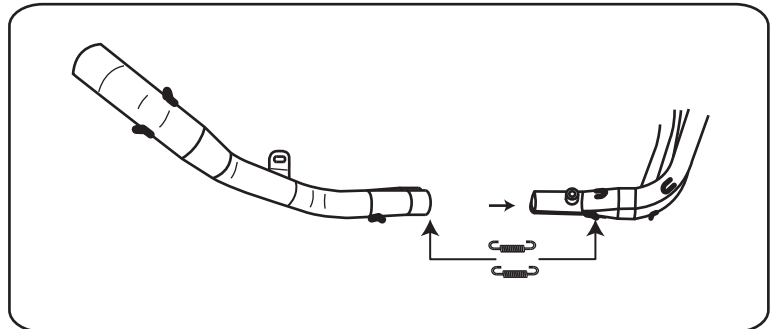

後方から見た図

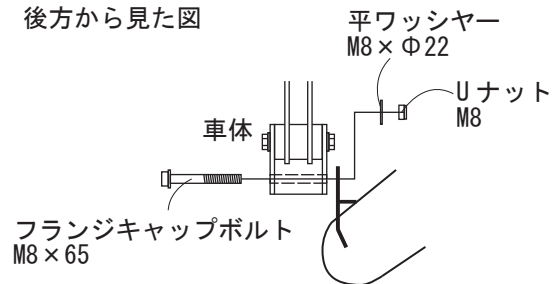

【サイレンサーの取り付け】

- サイレンサー、スプリングを取り付けます。
- サイレンサーにサイレンサーバンドを通しサイレンサーバンドを図①のように取り付けます。

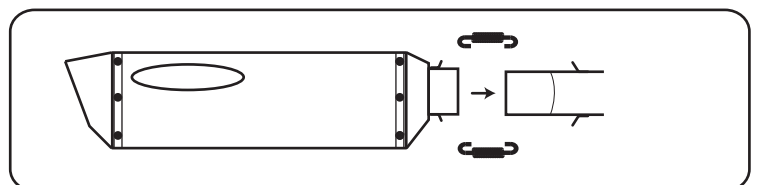

図①

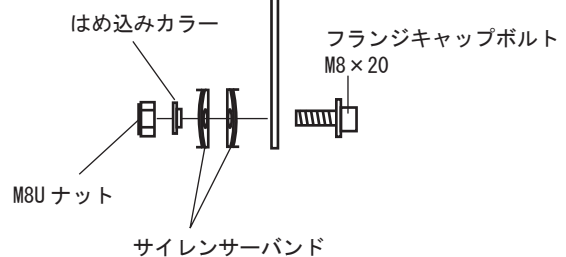

【本締め】

次の順で本締めしていきます。

- ①エキパイフランジナット ②テールパイプステー ③サイレンサーステーとバンド

【O₂センサー取付】

図のように取付け、
配線をクランプし
元通りに結線します

