

09~ ZRX1200 DAEG NEW NASSERT-R SLIP-ON

取り付け説明書

< 注意！ 作業前に必ずお読み下さい >

I. まず、パッケージの内容を下の写真でご確認ください。

- 取り付け作業に関しては、設備の整ったバイクショップ又は、パーツショップに作業依頼することをお勧めします。
- 取り付け作業者は、必ず取り付け説明の各項目 注意事項 部品構成を理解した上で、作業を進めてください。
- 作業をされたショップの作業者は、ノーマルパーツ及び説明書などは、必ずユーザーの方へお渡しください。

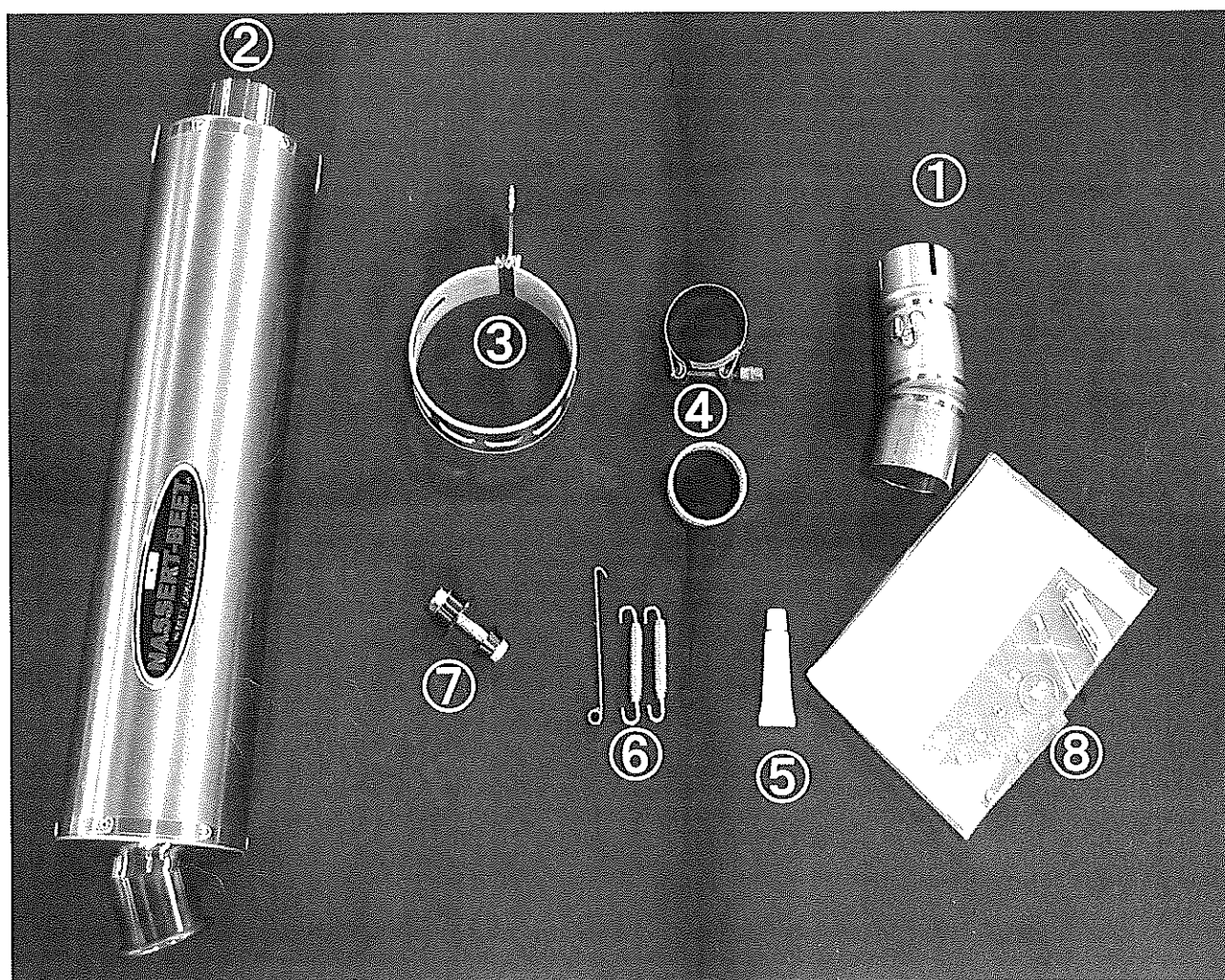

① テールパイプ	⑤ 耐熱シリコン
② サイレンサー	⑥ マフラー Springs セット
③ サイレンサー取付部品	⑦ 取付ボルト・カラーセット
④ テールパイプバンド・ガスケット	⑧ 保証書セット

II. ナサートマフラーの取付け。

- (1) ノーマルサイレンサーを取り外します。
- (2) 付属のテールパイプガasketをテールパイプに入れてから、下の写真のように付属のテールパイプバンドを使って仮止めします。

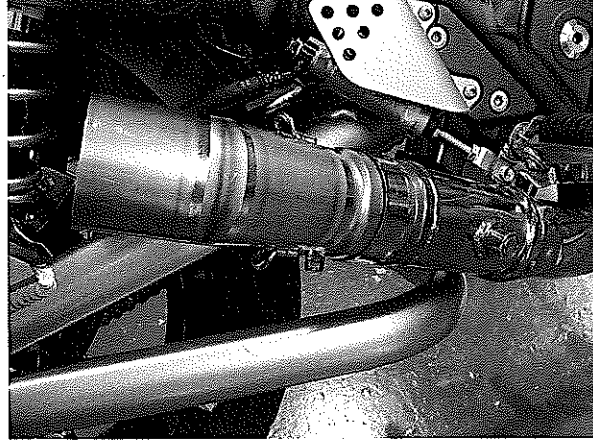
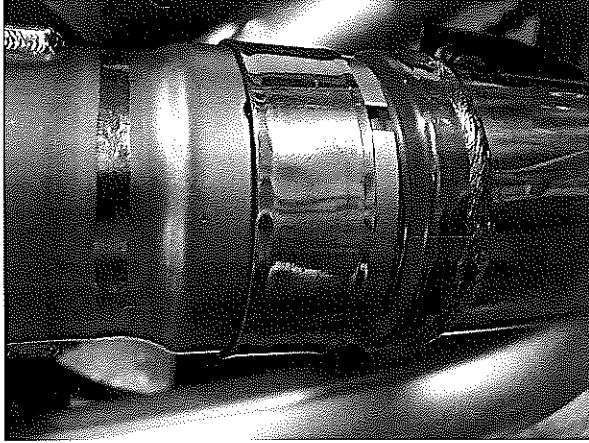

- (3) サイレンサーにバンドとジョイントステーを、下図を参考に仮組して下さい。

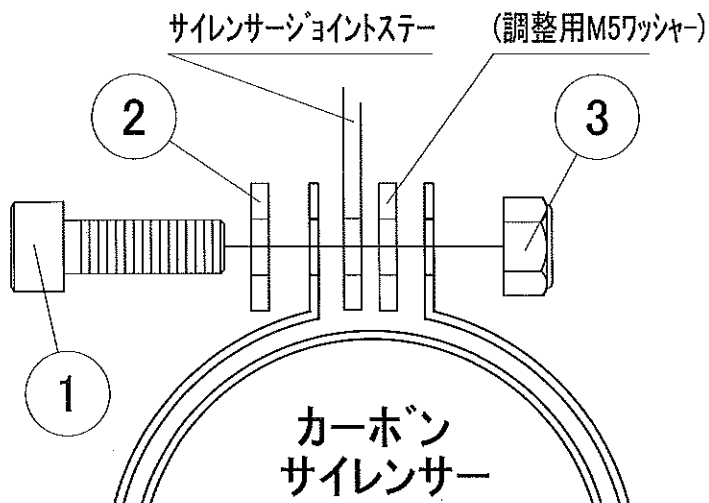

- ① キャップボルトM5×15
- ② プレート(2穴)
- ③ ナットプレート(2穴)

※ サイレンサーバンドのボルトは、締め付けずにバンドがまわる程度にして下さい。

☆ チタン系サイレンサーの場合は、サイレンサーとサイレンサーバンドの間にバンドガスケットが入りますが、バンドガスケットとサイレンサーの間に、水をふきかけるとサイレンサーバンドを動かしやすくなります。

- (4) サイレンサー取付けダンパー（表側）を下の写真のように、付属の座付き（ダンパー）カラーに取り替えます。



- (5) 仮組みしたサイレンサーをテールパイプに奥まで差込み、付属のテーパカラー t 10・M10 ボルト・ナット・ワッシャーで仮止めて、スプリング引きします。

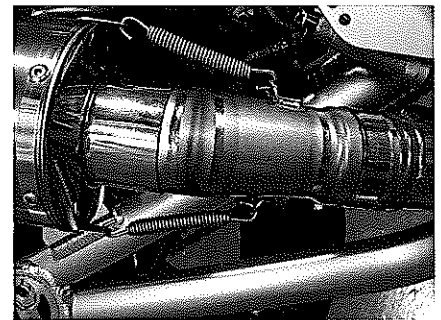
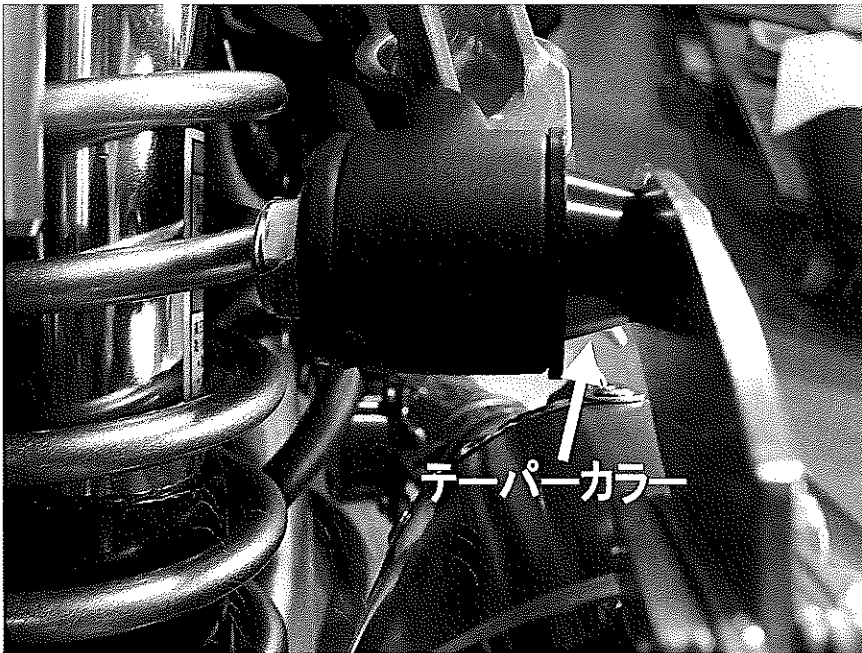

Ⅲ. 調整・本締め。

- (1) サイレンサーの出口の向きを整えてから、各ボルトを本締めして、サイレンサーとリアサスのクリアランスを確認します。
- (2) マフラー全体をパーツクリーナーなどでキレイに拭きあげて、エンジンをかけて排気漏れがないか等、確認して終了です。

BEET NASSERT Dyno Data

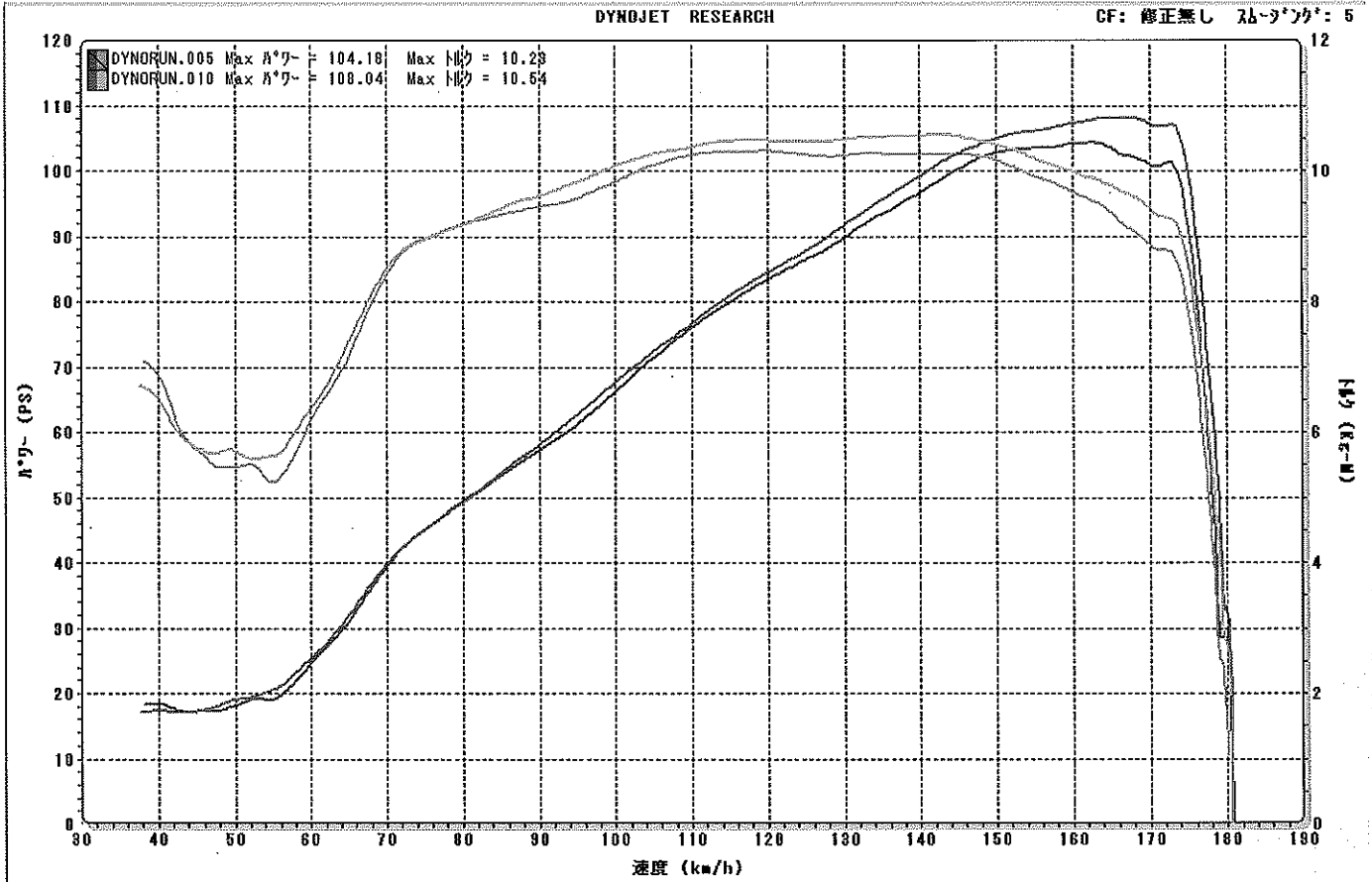

BEET

- ホームページアドレス <http://www.beet.co.jp/>
- メールアドレス
商品関連 sales@beet.co.jp
技術関連 support@beet.co.jp

製品に関するお問い合わせは、

〒591-8014 大阪府堺市北区八下北 3-53 (株) 日本ビート工業 までどうぞ。

Tel. **072-257-7600** Fax **072-259-6600**

BEET JAPAN INDUSTRY CO., LTD.