



BEET 政府認証マフラー

NASSERT Evolution Type II

KAWASAKI Ninja ZX4RR , ZX4R SE ('23)

適合型式	8BL-ZX400P
------	------------

取扱説明書

▲ 注意 作業前に必ずお読み下さい。

パッケージの内容を下の写真でご確認下さい。

- 取り付け作業に関しましては、設備の整ったバイクショップ又は、パーツショップに作業依頼することをお勧めします。
- 取り付け作業者は、必ず取り付け説明の各項目、注意事項、部品構成を理解した上で、作業を進めて下さい。
- 作業をされたショップの作業者は、ノーマルパーツ及び説明書などは必ずユーザーの方へお渡し下さい。

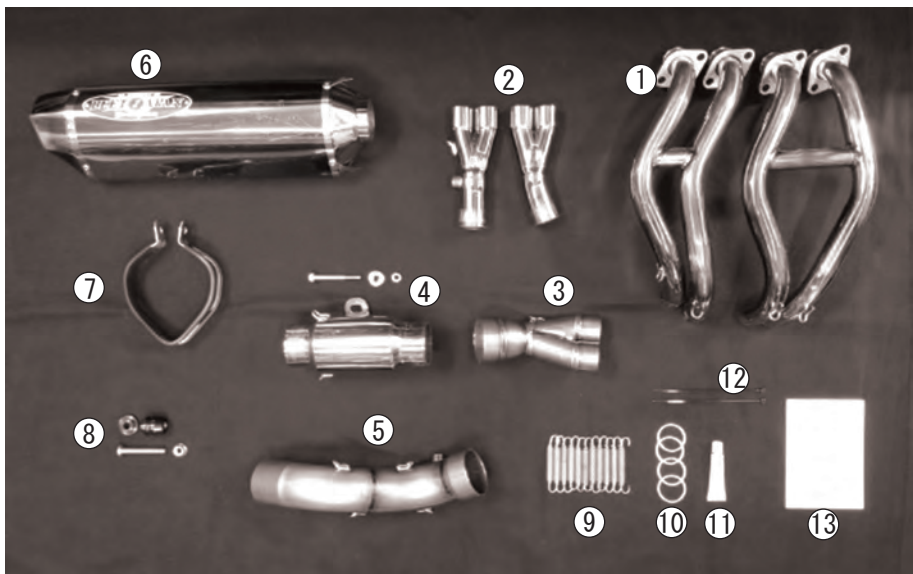

① エキパイ	⑦ サイレンサーバンド
② 集合部A	⑧ サイレンサーバンド取付セット
③ 集合部B	⑨ スプリング
④ サブサイレンサー	⑩ エキパイガスケット
⑤ テールパイプ	⑪ 耐熱シリコン
⑥ サイレンサー	⑫ タイラップ
	⑬ 保証書セット

I ノーマルマフラーの取り外し



注意

走行後マフラーは非常に高温になっております。十分冷ましてから作業を行ってください。

【外装の取り外し】

- インナーロアカウル
サイドカウル
右側ニーグリップカバーを取り外します。

【ノーマルマフラーの取り外し】

- ①クランプボルト②ボルト、ナットを外し
サイレンサーを取り外します。
- 0₂センサー前側、カバー、0₂センサー後側を
取り外します。
- ③ナット、④ボルト、ナットを外し
エキパイを取り外します。

※③ナット、後側0₂センサーケーブルステーはナサートマフラー取付時に使用します。

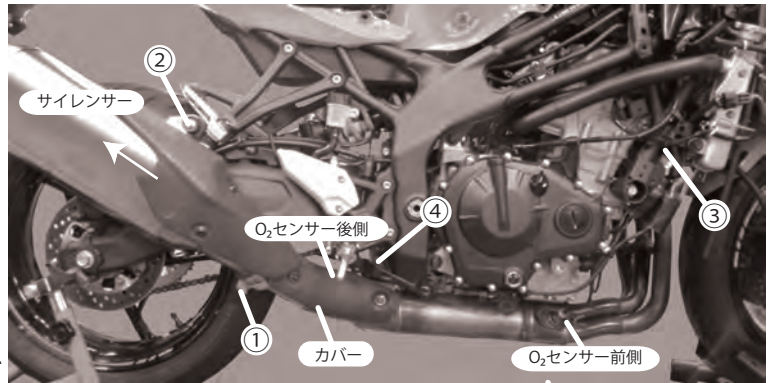

II ナサートマフラーの取り付け 1

【エキパイの取り付け】

- エキパイガスケットを付属①Aに交換します。

HINT

耐熱シリコンを少量塗っておくと落下防止になり
取り付けやすくなります。

- ノーマルのナットを使ってエキパイを取り付けます。
仮止めの状態にしておきます。

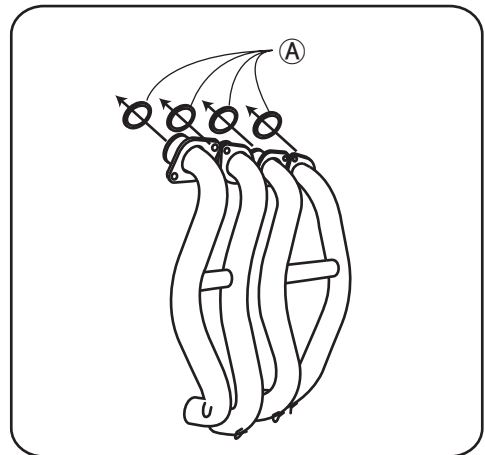

【集合部①Aの取り付け】

- 組み立て時、差し込み部分に
薄く耐熱シリコンを塗布してください。
- エキパイに集合部を差し込み
スプリング(4個)を取り付けます。

HINT

集合部のジョイント部分は高精度に出来ていますので、
プラスチックハンマー等で軽く振動を与えながら
慎重に組み立てます。

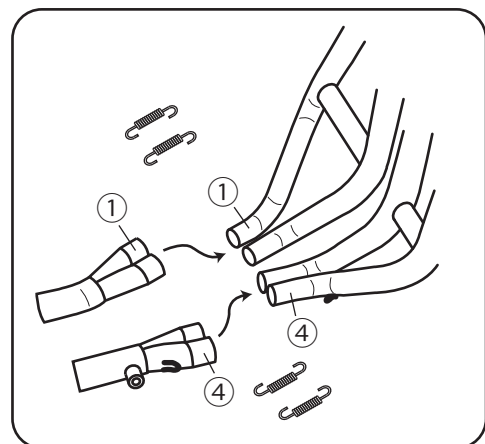

II ナサートマフラーの取り付け 2

【集合部③、サブサイレンサーの取り付け】

- 図のように取り付けます。

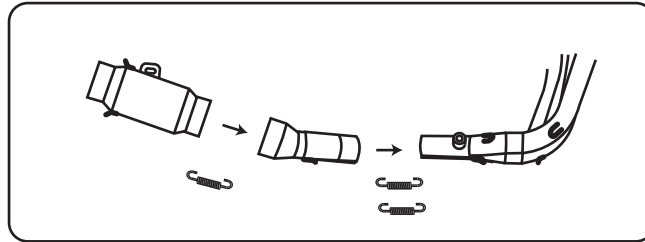

- ノーマルマフラーより取り外したケーブルステーを上下逆さまにして取り付けます。
- ステーは仮締め状態にしておきます。

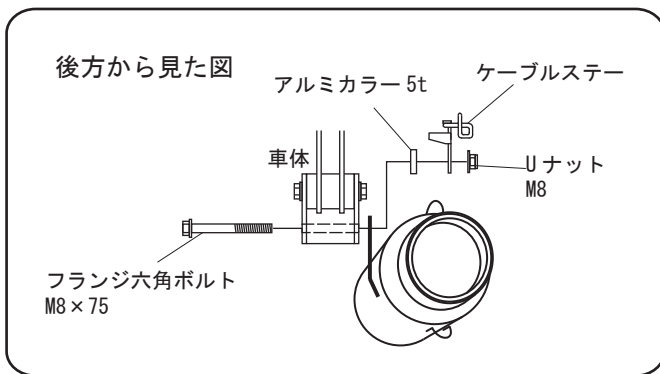

【テールパイプ、サイレンサーの取り付け】

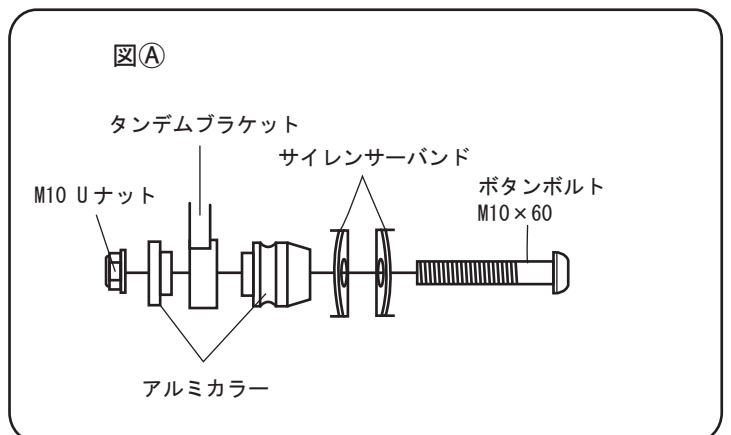
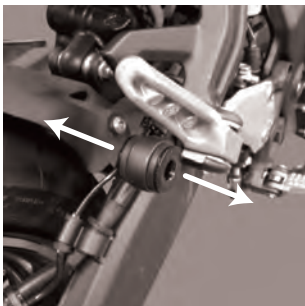
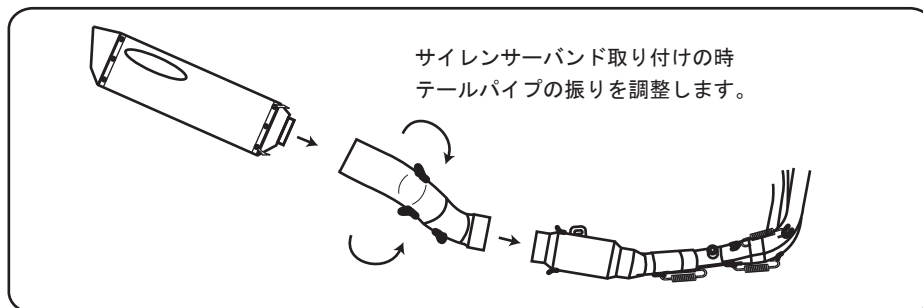

- ノーマルのダンパーカラー、ラバーを取り外します。
- サイレンサーにサイレンサーバンドを通しテールパイプの振りを調整しながら図①のように取り付けます。
- テールパイプ、サイレンサーにスプリングを取り付けます。

Ⅲ ナサートマフラーの取り付け 2

【本締め】

次の順で本締めしていきます。

- ①エキパイフランジナット
- ②サブサイレンサー
- ③タンデムブラケットとサイレンサーバンド

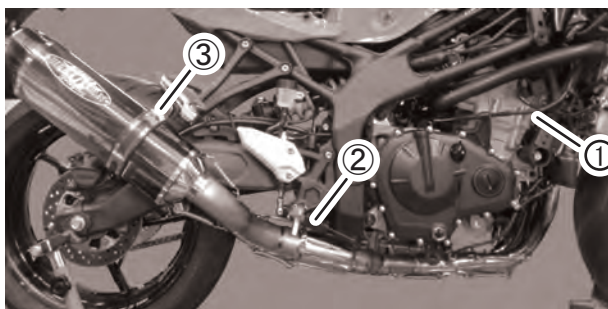

- !** ①エキパイフランジナットは均等に締め付けを行ってください。
ボルト、ナットを痛めたり排気漏れの原因となります。

【O₂センサー取付】

後ろ側 O₂センサー

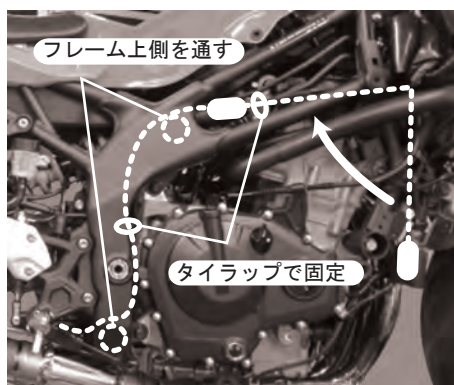

前側 O₂センサー



- 後ろ側のハーネスを上部へ移動し、図の様にケーブルを通し結線します。
- 前側も結線します。

【外装の取付け】

取り外した逆の順序で取り付けます。

- 各部ボルト、ナットの締め忘れがないか、干渉しているところがないか再度確認します。
- 本締めが完了したらエンジンを始動する前に、マフラー全体をパーツクリーナー等で脱脂します。

! 油分が付いたままマフラーに熱が入ると焼き色にムラが生じます。

- エンジンを始動し排気漏れがないか確認します。

! エンジンを始動する時は、換気の良い所で行ってください。

- 全てのボルト、ナットは定期的にチェック、増し締めを行ってください。