

Kawasaki '19~ W800/ STREET CAFE NASSERT-TRAD 《取付説明書》

《 注意 !! 》

取付作業をはじめる前に
必ずお読みください

《 Attention!! 》

※ 排気熱のかかる部分は、焼け色が発生します。予めご理解頂けます様、お願い致します。

- ◆ 本製品の取付作業は、オートバイメーカー発行のサービスマニュアルによる、確かな知識・技術を持ったバイクショップ又は、販売店に依頼する事をお奨めします。
- ◆ 本製品の取付作業は、エンジン・マフラー・ラジエターなど、が完全に冷えている状態で行ってください。ヤケド等の怪我の原因となります。
- ◆ 本製品の取付作業終了後、初期の段階で各部のボルト・ナットが緩み易くなっていますので、2～3日走行後必ず増し締めを行ってください。
- ◆ 製品に加工を施さないで下さい。重大な事故の原因になります。

【1】 各部品の取り外し作業

- ノーマルマフラー (エキパイフランジと割りカラーは、本品取り付けに使用します。)
- 左右のフロントステップ (右側のステップ取り付け純正ボルトは使用しませんので、大切に保管して下さい。)
- ブレーキペダル ● O2 センサー及び O2 センサーガード左右共

【2】 W800 はセンタースタンドストッパーの取り付け

※ 別紙の説明書をご覧ください。

【3】 右側エキパイの取り付け。

- ① エキゾーストポートのガスケットを、付属の新品ガスケットに交換し、O2 センサーと O2 センサーガードを取り付け、下図の様に純正部品を使い仮止めして下さい。
(割りカラーの向きに注意して下さい。)

- ② 車体のステップ取り付けボルトを抜き取り、マフラスターに通して仮止めする。
③ バイパスパイプ内側に耐熱シリコンを軽く塗り、エキパイ側に差し込む。

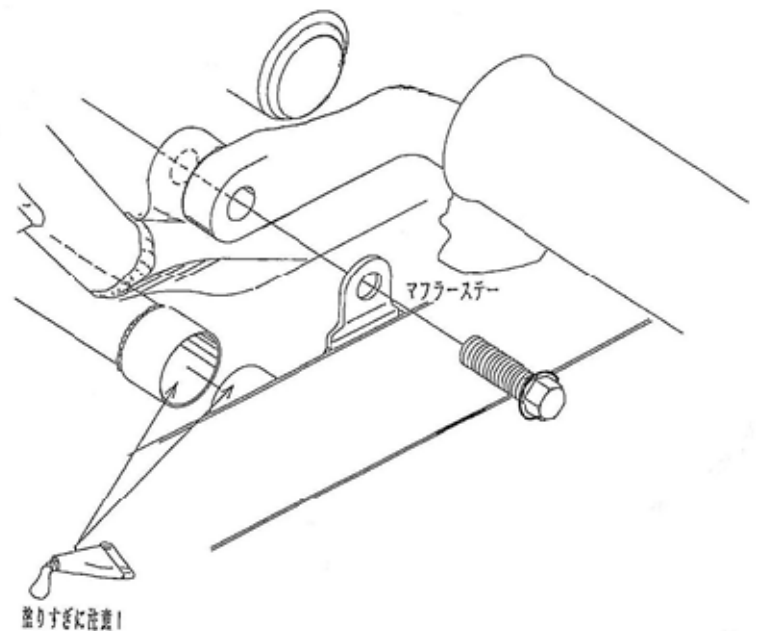
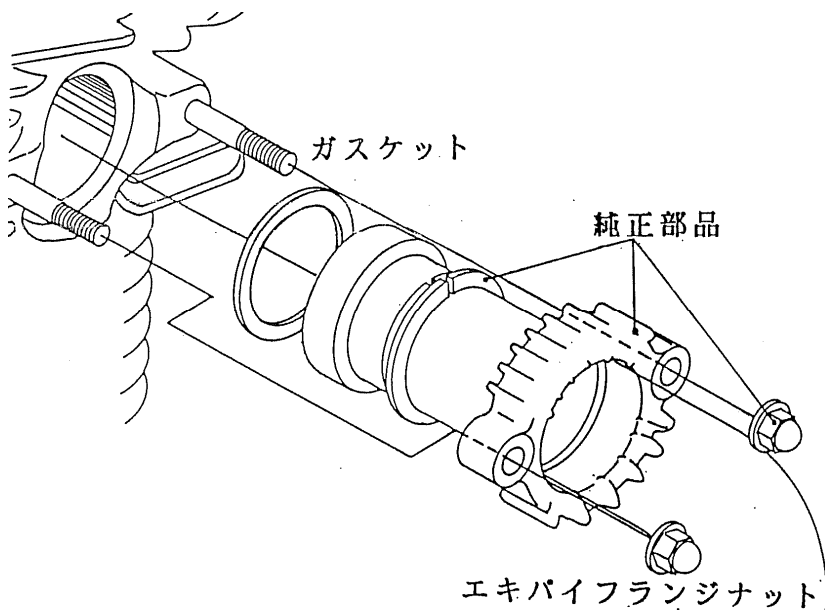

【4】 左側エキパイの取り付け

- ① 3項同様エキパイガスケットを交換し、O2センサーと O2センサーガードを取り付け、排気ポートにエキパイを仮差し状態のまま、バイパスパイプを差し込み、ステーとステップの取り付けボルト及び、エキパイフランジナットの仮止めを行ってください。
※ バイパスパイプを差し込む時は、エキパイを揺さぶりながら差し込み、左右の差し込み具合を必ず確認して下さい。

この時左側から押しすぎると、マフラー全体が右側に寄ってしまい、取り付け後にブレーキペダルを踏みこむと、ブレーキペダルとマフラーが干渉する場合がありますのでご注意ください。

【5】 サイレンサーの取り付け

◎サイレンサー側の差し込み部分と、エキパイの差し込み部に、あらかじめ付属のシリコンを塗布し、付属のクランプバンドを図の様にサイレンサーの差し込部にかぶせ、サイレンサー本体をエキパイに差し込み、図2の様に付属のボルトを使って、フレームに仮止めします。

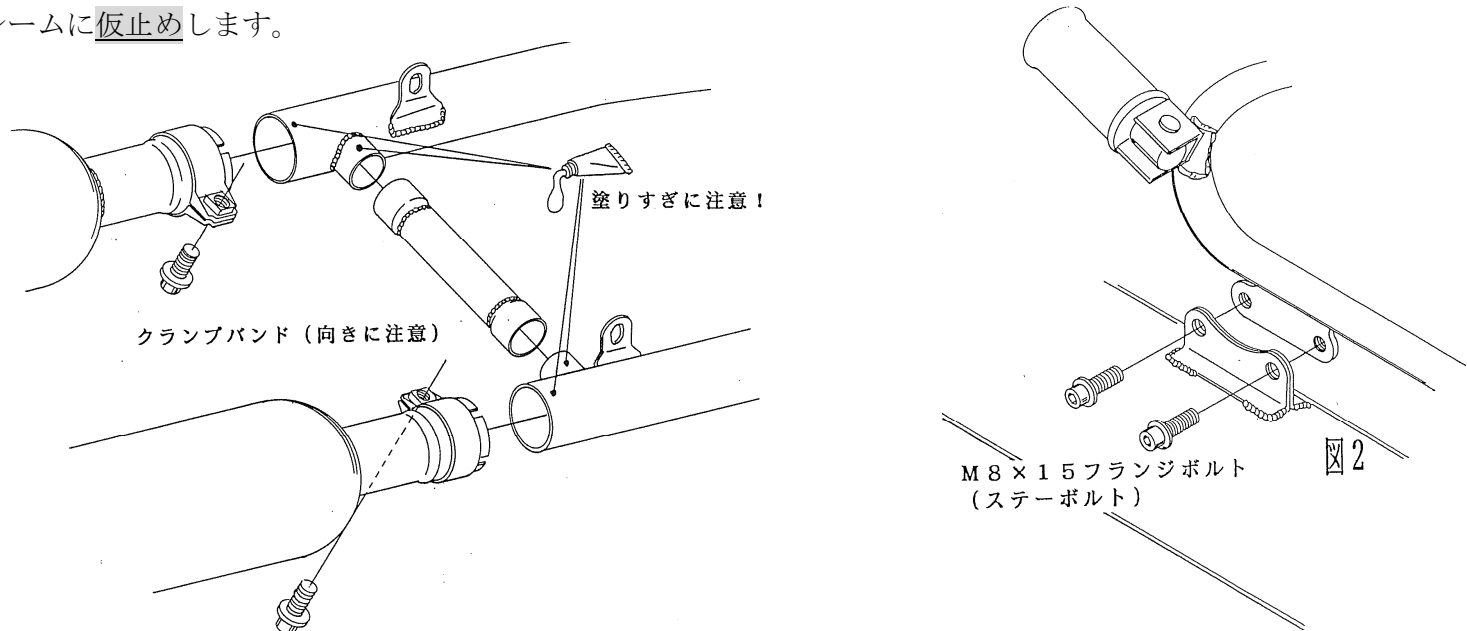

【6】 サイレンサー部及びエキパイ本締めと、各部干渉確認作業

- ①下図を参照し、先に左サイレンサーのステーボルトを締め付けてから、右サイレンサーの高さ合わせをしながら、右ステーボルトを締め付けします。
- ②次にエキパイステーボルト (左右) とエキパイフランジナット (左右) の順に本締めし、最後にクランプバンドをしっかり締め付けた後、ブレーキペダルと右側エキパイの干渉が無いかを確認して下さい。

〈ヒートガードの取り付け〉 付属の M6×8 ボルトとノーマルワッシャを使用し、ノーマルマフラーからガードを付け替えてください。

※W800 で車両の個体差により、メインスタンドを立てた時に、左サイレンサーがスイングアームに干渉する場合は、クランプバンドとステーボルトを少し緩め、サイレンサーの後ろ側を外へ少し広げて、再度ステーボルトとクランプバンドを締め付けてください。

※ブレーキペダルを踏み込む際エキパイに干渉する場合は、エキパイフランジナットとサイレンサー取り付けボルト (左右とも) を少し緩め、マフラーを車体の左側にずらし、再度サイレンサー取り付けボルト→エキパイフランジナットの順に締め付けて下さい。

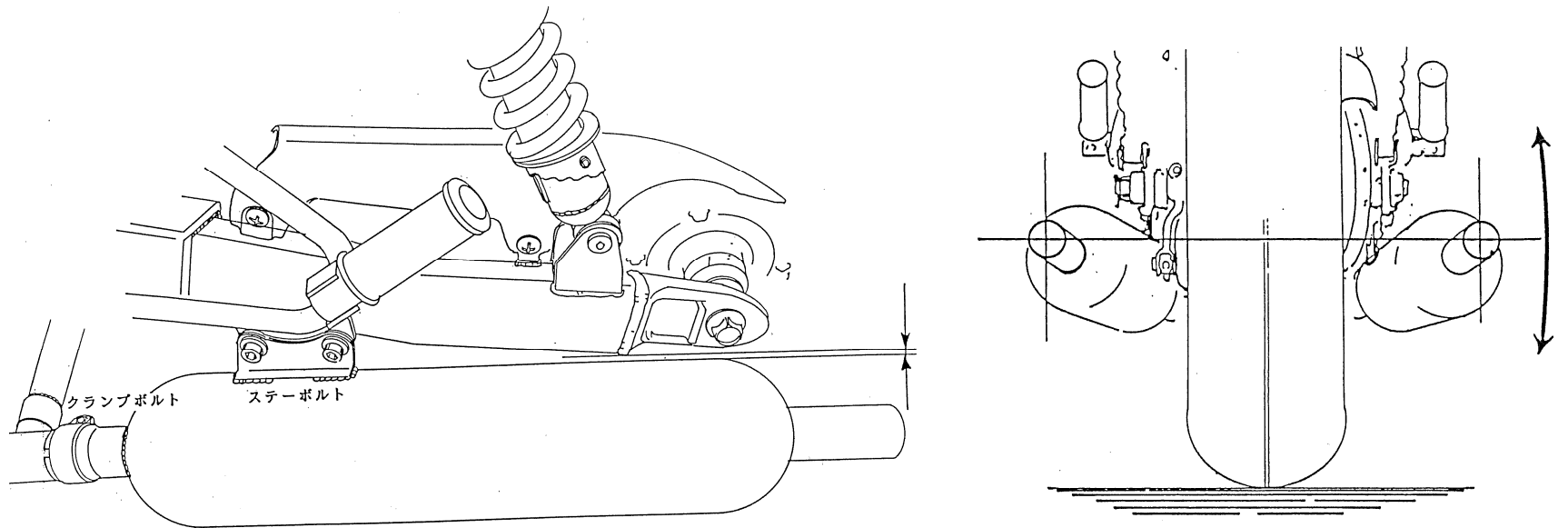

★最後にマフラー全体をしっかりと脱脂して下さい。拭き残しがあるとエンジン始動後に、排気熱により焦げつきが発生します。エンジンを始動させ、排気漏れのチェックを必ず行ってください。以上で取り付け作業は終了です。

〈ご注意〉 本製品のエキゾーストパイプには耐熱・対錆に優れる表面処理を施してあります。

- ・汚れが付着した場合は中性洗剤やパーツクリーナーを使用し、柔らかい布で拭き取ってください。
- ・研磨剤入りのケミカルやスコッチ等で磨くと、表面処理が剥がれる可能性がありますので、絶対に使用しないでください。

<p>※ お問い合わせは</p> <p>Tel 072-257-7600</p> <p>Fax 072-259-6600</p> <p>(株)日本ビート工業 までどうぞ。</p>	<ul style="list-style-type: none"> ● ホームページアドレス http://www.beet.co.jp/ ● メールアドレス 商品関連 sales@beet.co.jp 技術関連 support@beet.co.jp
---	---